

Объектно-ориентированные CASE-технологии Язык UML 2.5.

Владимир Юрьевич Романов,
Московский Государственный Университет им. М.В.Ломоносова
Факультет Вычислительной Математики и Кибернетики
vromanov@cs.msu.su,
romanov.rvy@yandex.ru
<http://master.cmc.msu.ru>

UML – Unified Modeling Language. Унифицированный язык моделирования

МГУ им. М.В.Ломоносова. Факультет ВМК.

Романов Владимир Юрьевич ©2024

- Стандарт на язык моделирования разработанный консорциумом фирм Object Management Group:

<http://www.omg.org>

- Стандартизация языка UML консорциумом OMG:

<http://www.omg.org/uml>

<http://www.uml.org/>

- Текущие версии стандарта доступные для свободного скачивания:

<http://www.omg.org/spec/>

UML – Unified Modeling Language.

Стандарты связанные с языком UML

МГУ им. М.В.Ломоносова. Факультет ВМК.

Романов Владимир Юрьевич ©2024

MODELING AND METADATA SPECIFICATIONS

UML, MOF, CWM, XMI Specifications

SPECIFICATION	acronym	topical area / domain	Document #
Action Language for Foundational UML	ALF	modeling	ptc/2012-08-43
Common Terminology Services 2	cts2	modeling	formal/2012-11-01
Common Warehouse Metamodel	CWM	data warehousing, modeling	formal/2003-03-02
CWM Metadata Interchange Patterns	MIPS	data warehousing, modeling	formal/2004-03-25
Diagram Definition	DD	modeling	formal/12-07-01
Essence - Kernel and Language for Software Engineering Methods	Essence	modeling	ptc/2013-06-08
Interaction Flow Modeling Language	IFML	modeling	ptc/2013-03-08
Meta Object Facility Core	MOF	modeling	formal/2011-08-07
Model Driven Message Interoperability	MDMI	modeling	formal/2010-03-01
Model-level Testing and Debugging	MLTD	modeling	ptc/2007-05-14
MOF Model to Text Transformation Language	MOFM2T	modeling	formal/2008-01-16
MOF Query / View / Transformation	QVT	modeling	formal/2011-01-01
MOF Support for Semantic Structures	SMOF	modeling	formal/2013-04-02
MOF 2 Facility and Object Lifecycle	MOFFOL	modeling	formal/2010-03-04
MOF 2 Versioning and Development Lifecycle	MOFVD	modeling	formal/2007-05-01
Object Constraint Language	OCL	modeling	formal/2012-01-01
OMG Systems Modeling Language	SysML	modeling	formal/2012-06-01
Ontology Definition Metamodel	ODM	modeling	formal/2009-05-01
Reusable Asset Specification	RAS	modeling	formal/2005-11-02
Semantics of a Foundational Subset for Executable UML Models	FUML	modeling	formal/2011-02-01
Service oriented architecture Modeling Language	SoaML	modeling	formal/2012-05-01
Software Process Engineering Metamodel	SPEM	modeling	formal/2008-04-01
Unified Modeling Language	UML	modeling	formal/2011-08-05, formal/2011-08-06
UML Simplified (UML 2.5)	UML	modeling	ptc/2012-10-24
UML Human-Usable Textual Notation	HUTN	modeling	formal/2004-08-01
MOF 2 XMI Mapping	XMI	modeling	formal/2011-08-09

UML – Unified Modeling Language.

Инфраструктура и суперструктура языка UML

МГУ им. М.В.Ломоносова. Факультет ВМК.

Романов Владимир Юрьевич ©2024

- Текущая версия языка **UML**:
<http://www.omg.org/spec/UML/2.5/PDF/>
- **Object Constraint Language™ (OCL™)**
<http://www.omg.org/spec/OCL/2.4/PDF/>
- **Diagram Definition (DD)**
<http://www.omg.org/spec/DD/1.1>
- **XML Metadata Interchange (XMI)** формат для обмена моделями инструментами:
<http://www.omg.org/spec/XMI/2.5.1/>
- Спецификация **UML** в формате **XMI**
<http://www.omg.org/spec/UML/20161101/UML.xmi>

UML – Unified Modeling Language. Объектный язык ограничений (OCL)

МГУ им. М.В.Ломоносова. Факультет ВМК.

Романов Владимир Юрьевич ©2024

- **Object Constraint Language (OCL)**
<https://www.omg.org/spec/OCL/2.4/>
- Спецификация языка OCL на языке XML
<http://www.omg.org/spec/OCL/20090501/OCL.cmo>

UML – Unified Modeling Language.

Фрагмент спецификации метамодели UML

МГУ им. М.В.Ломоносова. Факультет ВМК.

Романов Владимир Юрьевич ©2024

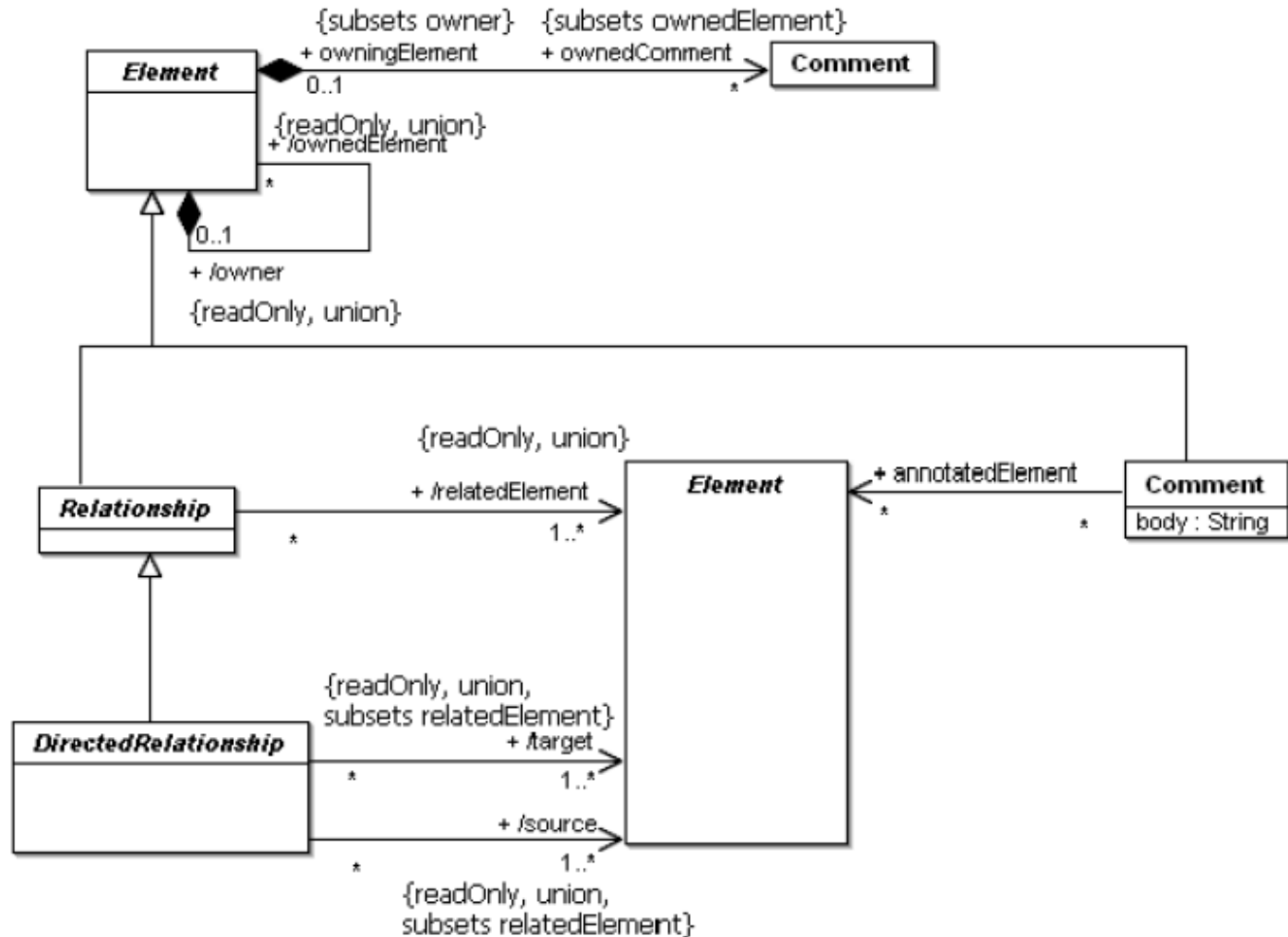

UML – Unified Modeling Language.

Фрагмент спецификации метамодели OCL

МГУ им. М.В.Ломоносова. Факультет ВМК.

Романов Владимир Юрьевич ©2024

- **if** memberEnd->size() > 2 **then** ownedEnd->*includesAll*(memberEnd)
- parents()->*select*(oclIsKindOf(Association)).oclAsType(Association)->*forAll*(p | p.memberEnd->size() = **self**.memberEnd->size())
- *Sequence*{1..**self**.memberEnd->size()}->
 forAll(i |
 self.general->*select*(oclIsKindOf(Association)).oclAsType(Association)
 ->
 forAll(ga |
 self.memberEnd->
 at(i).type.conformsTo(ga.memberEnd->at(i).type)))

UML – Unified Modeling Language. Meta Object Facility (MOF)

МГУ им. М.В.Ломоносова. Факультет ВМК.

Романов Владимир Юрьевич ©2024

- **Meta Object Facility (MOF)**
<http://www.omg.org/spec/MOF/2.5.1/>
- Спецификация MOF на языке XMI
<http://www.omg.org/spec/MOF/20131001/MOF.xmi>

UML – Unified Modeling Language. Практические занятия по курсу

МГУ им. М.В.Ломоносова. Факультет ВМК.

Романов Владимир Юрьевич ©2024

- **Решение задач**
 - Преобразование UML диаграмм в текст программы на языке программирования (Java | C# | C++)
 - Преобразование текста программы на языке программирования (Java | C# | C++) в диаграмму UML

UML – Unified Modeling Language.

Практические занятия по курсу

МГУ им. М.В.Ломоносова. Факультет ВМК.

Романов Владимир Юрьевич ©2024

- **Задача 1.** Представить следующую диаграмму на языке UML в виде программы на языке C++.

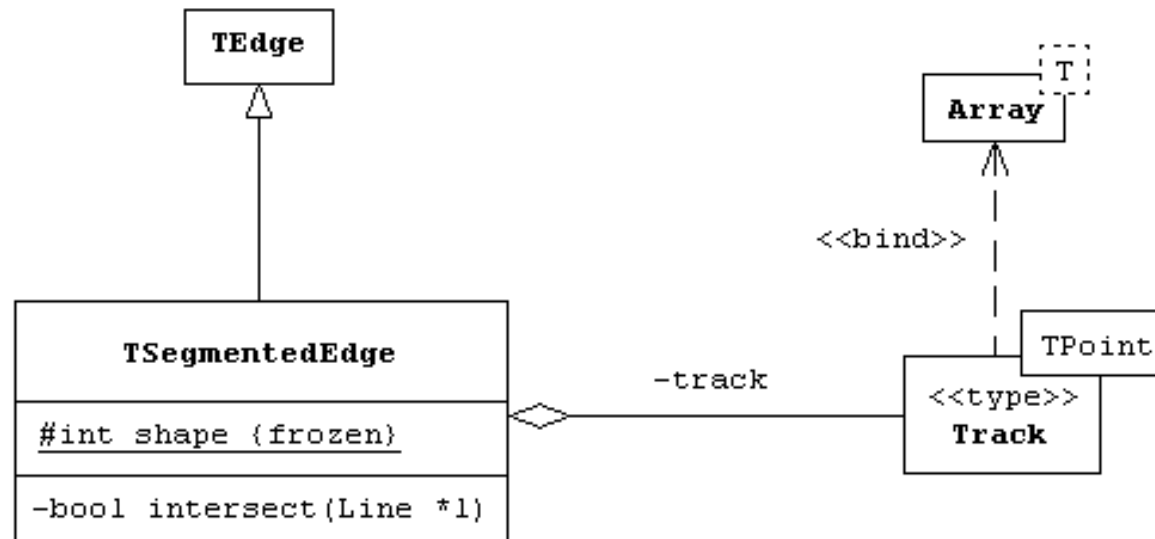

UML – Unified Modeling Language.

Практические занятия по курсу

МГУ им. М.В.Ломоносова. Факультет ВМК.

Романов Владимир Юрьевич ©2024

```
class Graph {  
    public Nodes nodes;  
    public Edges edges;  
    private Diagram d;  
    public Graph() {  
        nodes = new Nodes();  
        edges = new Edges();  
    }  
    public void draw(Diagram d) {  
        geometry.Rect R = d.getArea();  
        nodes.draw(d);  
        edges.draw(d);  
        r.draw(d);  
    }  
    static public void draw(Diagram d) {  
        d = new Diagram();  
        Graph g = new Graph();  
        g.draw(d);  
    }  
} // class Graph
```

UML – Unified Modeling Language. Совместные проекты по курсу (1)

Совместный проект 1

- Используя механизм рефлексии языка Java разработать программу строящую UML-модель исполняемого файла языка Java, а затем используя эту модель, строящую UML-диаграмму наследования классов в модели. Для визуализации UML-диаграммы использовать векторную графику формата HTML5 и SVG.

UML – Unified Modeling Language. Совместные проекты по курсу (2)

Совместный проект 2

- Используя механизм JDBC языка Java для анализа метаданных базы данных построить UML модель структуры базы данных и визуализировать ее с помощью графической нотации языка UML в форматах HTML5 и SVG

Литература (1)

1. Object Management Group,
UML 2.5 Superstructure Specification,
OMG document ptc-06-04-02.pdf
www.omg.org/uml
2. Буч Г., Якобсон А., Рамбо Дж., Орлов С.А.
UML. Классика CS. 2-е изд. 2005 год.
ISBN 5-469-00599-2
3. International Standard ISO/IEC 14482.
Programming Languages – C++.
4. Бьерн Страуструп. Язык программирования C++.
Издательство Бином. Москва. 1999.
ISBN 5-7989-0127-0.

Литература (2)

5. James Gosling, Bill Joy, Guy Steele, Gilad Bracha. The Java™ Language Specification. Third Edition. ISBN 0-321-24678-0
6. Брюс Эккель. Философия Java. 3-е издание. Издательство «Питер». Петербург 2003. ISBN 5-88782-105-1
7. Standard ECMA-334 3rd Edition / June 2006
C# Language Specification.
www.ecma-international.org/publications/files/ECMA-ST/Ecma-334.pdf
8. Эндрю Троелсен. C# и платформа .NET. Издательство «Питер». Петербург 2002. ISBN 5-318-00750-3

Роль графической нотации языка UML

- Нотация языка UML – стандартная нотация современных CASE-инструментов.
- Семантика языка UML (метамодель языка UML)– описывается с помощью нотации языка UML.
- Нотация языка UML широко используется в литературе для описания структуры и поведения программного обеспечения
- В данном курсе нотации UML используется для сравнительного изучения понятий языка моделирования UML и языков программирования C#, Java, C++.

Разновидности UML-диаграмм. Обзор назначения диаграмм (1)

МГУ им. М.В.Ломоносова. Факультет ВМК.

Романов Владимир Юрьевич ©2024

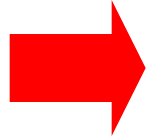

- Диаграмма статической структуры
- Диаграмма прецедентов.
- Диаграмма коммуникации объектов.
- Диаграмма последовательности взаимодействия объектов.

Разновидности UML-диаграмм. Обзор назначения диаграмм (2)

- Диаграмма состояний и переходов.
- Диаграмма деятельности.
- Диаграмма модулей и компонентов.
- Диаграмма внедрения.

Диаграммы статической структуры

1. Диаграмма статической структуры. Классификаторы и пакеты

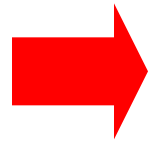

- Классификаторы и пакеты на диаграмме статической структуры
- Отношения между классификаторами и пакетами на диаграмме статической структуры

1.1 Классификаторы

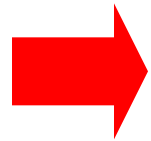

- Классификаторы
- Свойства классификаторов
- Пакеты и их свойства
- Шаблоны для классификаторов
и функций

Варианты изображения классов в графической нотации UML

МГУ им. М.В.Ломоносова. Факультет ВМК.

Романов Владимир Юрьевич ©2024

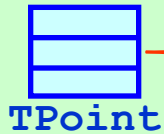

Изображение *класса* в виде пиктограммы



Сжатое изображение *класса*



Изображение *класса* с секциями

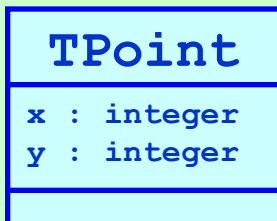

Изображение *класса* с раскрытой секцией атрибутов

Варианты изображения классов в графической нотации UML

МГУ им. М.В.Ломоносова. Факультет ВМК.

Романов Владимир Юрьевич ©2024

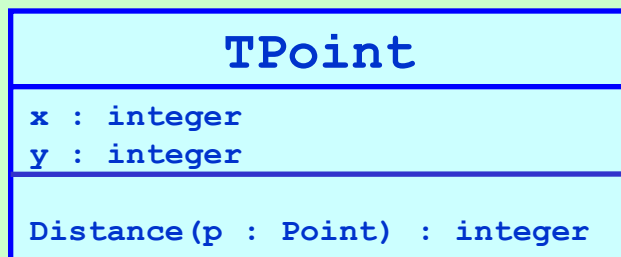

Классы в нотации языков UML, C++, Java и C#

МГУ им. М.В.Ломоносова. Факультет ВМК.

Романов Владимир Юрьевич ©2024

```
case::geometry::TPoint
```

Квалифицированное
имя класса

```
// C#  
namespace case.geometry {  
    public class TPoint {  
        int x, y;  
    }  
}
```

```
// Java  
package case.geometry;  
  
public class TPoint {  
    int x, y;  
}
```

```
// C++  
namespace case {  
    namespace geometry {  
        class TPoint {  
            int x, y;  
        };  
    }  
}
```



Назначение интерфейсов

- Интерфейс – предоставляет спецификацию множества согласованных операций. Метафора – *«что умеет делать»* класс реализующий данный интерфейс.
- Позволяет отделить спецификацию операций от их реализации. Спецификация одна, реализаций может быть много.
- Позволяет строить независимые иерархии наследования для интерфейсов и классов.
- Позволяет реализовывать более универсальные алгоритмы, работающие с интерфейсами. Алгоритмы применимы к множеству классов реализующих интерфейсы. Эти алгоритмы могут быть унаследованы в классах-потомках.

Варианты изображения интерфейсов в графической нотации UML

МГУ им. М.В.Ломоносова. Факультет ВМК.

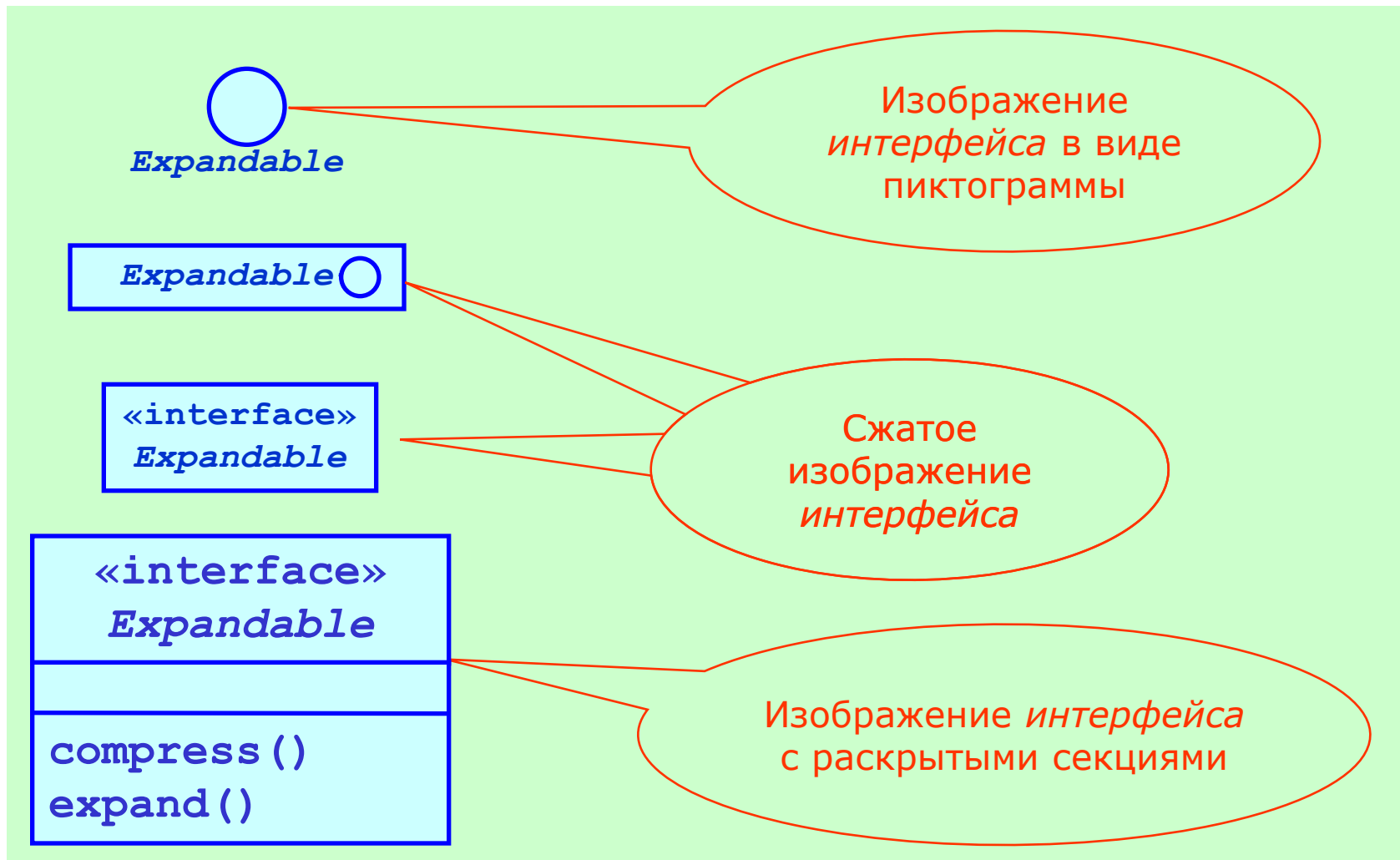
Романов Владимир Юрьевич ©2024



Интерфейсы в нотации языков UML, C++, Java и C#

МГУ им. М.В.Ломоносова. Факультет ВМК.

Романов Владимир Юрьевич ©2024

«interface»
Expandable

compress()
expand()

```
// C#  
public interface Expandable {  
    void compress();  
    void expand();  
}
```

```
// Java  
public interface Expandable {  
    public void compress();  
    public void expand();  
}
```

```
// C++  
class Expandable {  
public:  
    virtual void compress() = 0;  
    virtual void expand() = 0;  
};
```

Чистые
виртуальные
функции

Нотация «использование интерфейса» в языке UML 2.1

МГУ им. М.В.Ломоносова. Факультет ВМК.

Романов Владимир Юрьевич ©2024

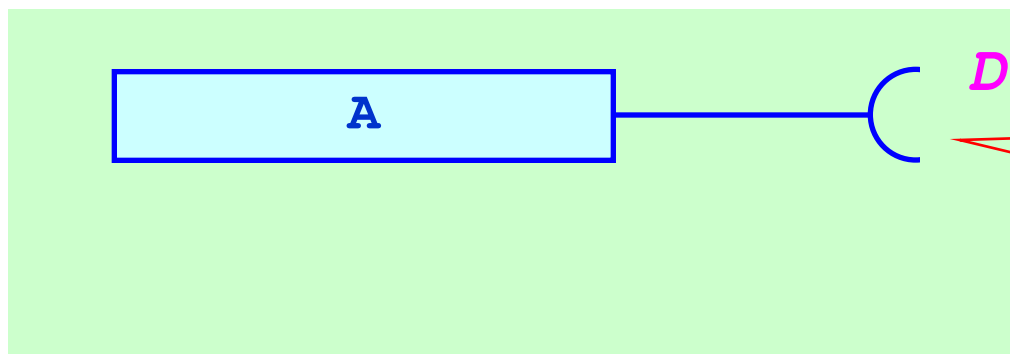

Класс **A**
использует
интерфейс **D**

```
// Java
import D;

public class A {
    public D getD() {
        // ...
    }
    public void modify(D d) {
        // ...
    }
}
```

Пример на языке Java:
Класс **A** использует
интерфейс **D**

```
// Java
public interface D {
}
```

Утилиты в графической нотации UML. Изображение и назначение

МГУ им. М.В.Ломоносова. Факультет ВМК.

Романов Владимир Юрьевич ©2024

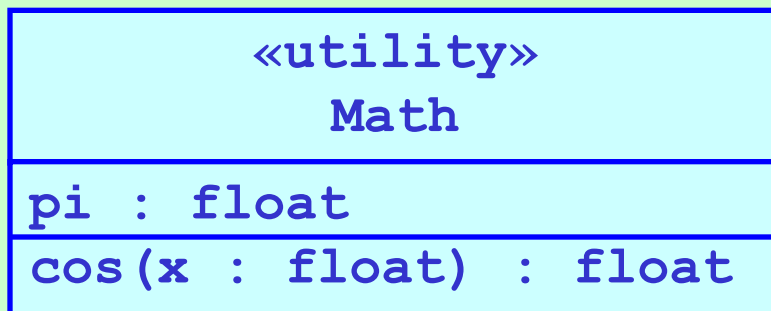

Изображение утилиты
с раскрытыми
секциями

- Назначение - группирование и именование части используемых констант и операций общих для множества классификаторов.
- Упрощается доступ к константам и операциям через имя утилиты.
- Не существует экземпляров утилиты.
- Реализуется с помощью статических атрибутов и операций

Утилиты в графической нотации UML. Реализация утилит

МГУ им. М.В.Ломоносова. Факультет ВМК.

Романов Владимир Юрьевич ©2024

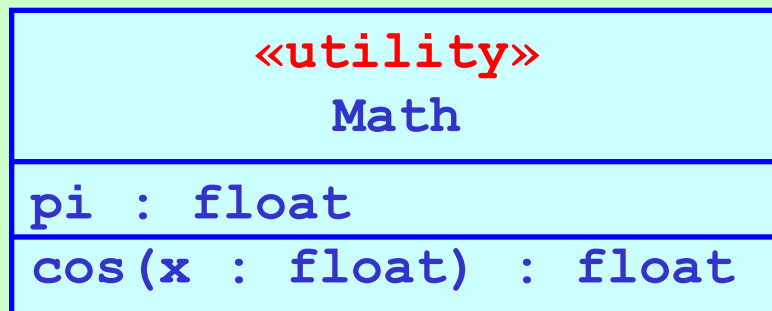

```
// Java
public class Math {
    final public static float pi = 3.14;
    public static float sin(float x) { ... }
}
```

```
// C++
class Math {
public:
    static const float pi = 3.14;
    static float sin(float x) { ... };
};
```

Синглетон в графической нотации UML. Изображение, назначение и реализация

МГУ им. М.В.Ломоносова. Факультет ВМК.

Романов Владимир Юрьевич ©2024



«singleton»

A

Этот стереотип означает, что существует не более одного экземпляра класса **A**

```
// Java
public class A {
    static private A instance;

    private A() {}

    static public A getA() {
        if (instance = null)
            instance = new A();
        return instance;
    }
}
```

Типы в графической нотации UML. Изображение, назначение и реализация

МГУ им. М.В.Ломоносова. Факультет ВМК.

Романов Владимир Юрьевич ©2024

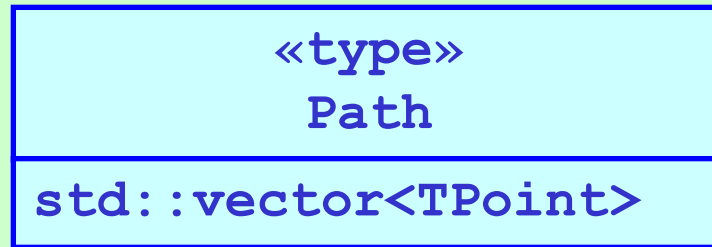
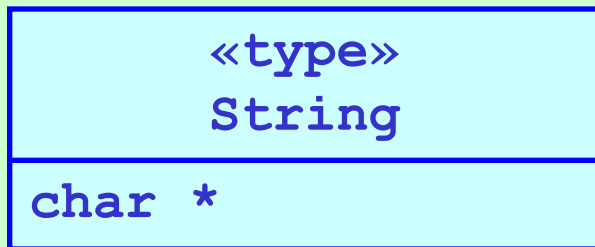

```
// C++  
typedef char* String;  
  
typedef std::vector<TPoint> Path;
```

- Назначение описания типов в языке C++ – локализация и упрощение модификации определений типов.

Классификаторы стадии анализа требований к системе

МГУ им. М.В.Ломоносова. Факультет ВМК.

Романов Владимир Юрьевич ©2024



<<boundary>> Граничный классификатор.
Через граничные классификаторы система взаимодействует с внешней средой.

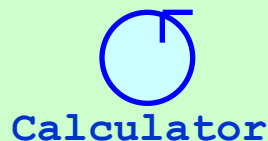

<<control>> Управляющий классификатор.
Управляющие классификаторы реализуют логику работы системы.



<<entity>> Классификатор - Сущность.
Сущности локализуют зависимость системы от способов хранения информации.

Назначение классификаторов стадии анализа:
построение 3-х уровневой модели системы устойчивой к изменениям:

- в способах взаимодействия системы с внешней средой
- в способах хранения информации.

Классификаторы – Компоненты

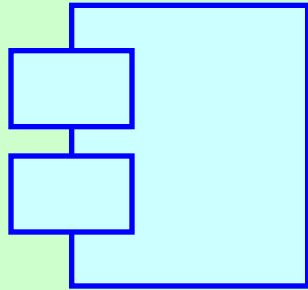

`King.java`

Компонент – представляет

- тексты программ
- исполняемые файлы на интерпретируемых языках
- исполняемые двоичные файлы
- файлы с двоичными данными
- таблицы баз данных

- Назначение компонент – моделирование физической реализации системы. Далее компоненты будут рассмотрены на UML-диаграммах реализации (Implementation Diagrams).

Классификаторы – Вычислительные Узлы

МГУ им. М.В.Ломоносова. Факультет ВМК.

Романов Владимир Юрьевич ©2024

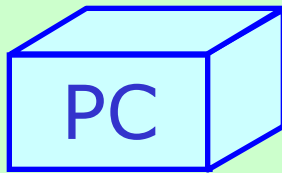

Вычислительный узел – классы вычислительных узлов моделируемой системы

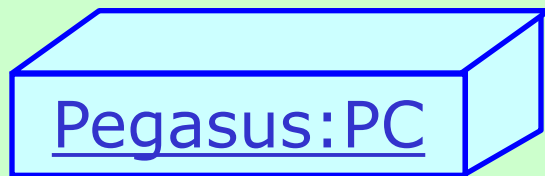

Экземпляр вычислительного узла – элемент для построения вычислительных сетей моделируемой системы

- Назначение *вычислительных узлов* – моделирование физической реализации системы. Далее вычислительные узлы будут рассмотрены на *UML-диаграммах реализации*.

Классификаторы – Прецеденты

МГУ им. М.В.Ломоносова. Факультет ВМК.

Романов Владимир Юрьевич ©2024

Make Move

Прецедент – представляет функциональность системы. Например, перемещение элемента диаграммы.

by Mouse:
Make Move

by Keyboard:
Make Move

Экземпляр прецедента – один из способов реализации функциональности моделируемой системы

- Назначение *прецедентов* (использования системы): моделирование взаимодействия системы с внешней средой. В дальнейшем прецеденты будут рассмотрены на *UML-диаграммах прецедентов (Use Case diagrams)*.

Классификаторы – Актеры

МГУ им. М.В.Ломоносова. Факультет ВМК.

Романов Владимир Юрьевич ©2024

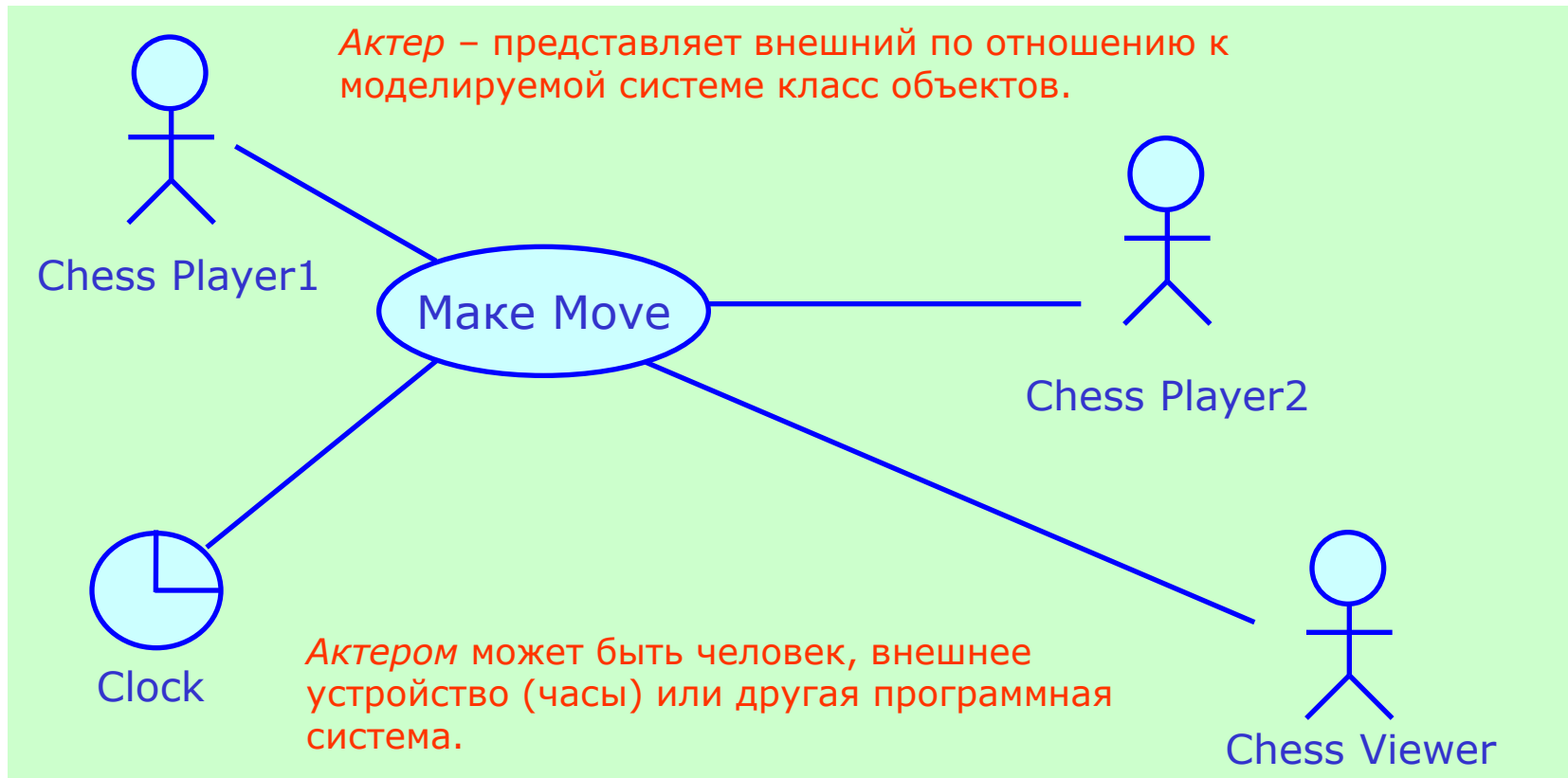

- Назначение *актеров* – моделирование взаимодействия системы с внешней средой. Актеры взаимодействуют с *прецедентами* использования системы.

1.2 Свойства классификаторов

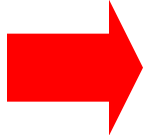
- Классификаторы
-  • Свойства классификаторов
- Пакеты и их свойства
- Шаблоны для классификаторов
и утилит

Графические обозначения свойств классификаторов (курсив)

МГУ им. М.В.Ломоносова. Факультет ВМК.

Романов Владимир Юрьевич ©2024

Абстрактность классификатора означает невозможность создания экземпляров данного классификатора.

Абстрактность на диаграмме обозначается курсивом.



Абстрактный класс

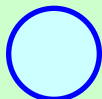

Expandable

Интерфейс

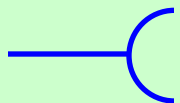

*Message
Handler*

Использование интерфейса

Графические обозначения свойств классификаторов (толщина линии)

МГУ им. М.В.Ломоносова. Факультет ВМК.

Романов Владимир Юрьевич ©2024

Активный класс – класс, экземпляры которого выполняются на отдельном потоке управления. В качестве такого потока управления могут использоваться *процесс (process)* или *нить (thread)*.

Активные классы обозначаются толстой рамкой.

В языке Java *активные классы* - это классы-потомки класса `Thread` или классы реализующие интерфейс `Runnable`.



Fish

Активный класс



Fish

Альтернативное обозначение
активного класса (нотация UML 2.x)

Обозначения свойств классификатора с помощью теговых значений (1)

- **Теговое значение (tagged value)** - показывается на диаграмме с помощью текста в фигурных скобках:

{ имя_тега = значение_тега }

- **Теговые значения** – один из трех универсальных механизмов расширения языка UML. Этот механизм расширения применим к любому элементу модели, а не только к классификаторам.
- Количество теговых значений, применимых к элементу модели, неограниченно. На диаграмме могут быть показаны не все теговые значения
- Теги для элемента могут быть заданы:
 - ✓ Определены в стандарте на язык UML
 - ✓ Заданы пользователем при создании модели
 - ✓ Определены используемым CASE-инструментом

Обозначения свойств с помощью теговых значений (2)

МГУ им. М.В.Ломоносова. Факультет ВМК.

Романов Владимир Юрьевич ©2024

Для тегов принимающих логические значения (**true**, **false**) значение тега можно не указывать. Присутствие имени тега означает логическое значение **true**. Отсутствие имени тега означает логическое значение **false**.

Пример: представление свойства абстрактности не курсивом, а теговым значением.

View

{abstract}

Абстрактный класс **View**

Node

Конкретный класс **Node**

Реализация стандартных свойств языка UML: *abstract* и *leaf*

МГУ им. М.В.Ломоносова. Факультет ВМК.

Романов Владимир Юрьевич ©2024

Реализация абстрактности класса (отсутствия экземпляров у класса).

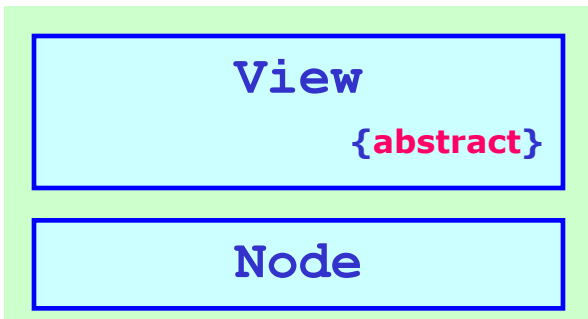

```
// Java, C#
abstract class View {
}

class Node {
}
```

Реализация завершенности класса (**leaf** – лист в дереве наследования)
У завершенного класса не может быть классов-потомков.

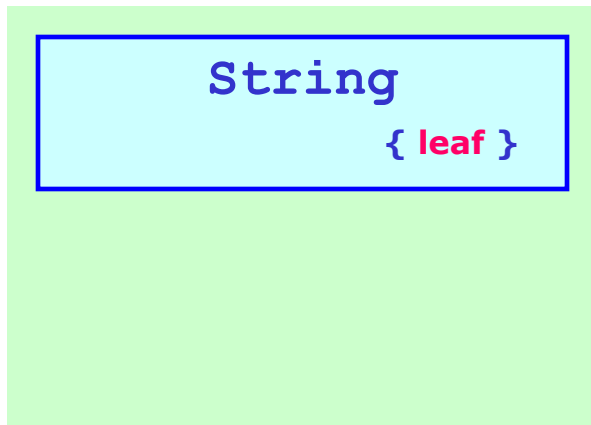

```
// Java
final class String {
}
```

```
// C#
sealed class String {
}
```

Стереотипы классификаторов

- *Стереотип* – новый вид элемента модели, созданный на основе существующего. Стереотипы расширяют семантику модели.
- *Стереотип* – один из трех механизмов расширения языка UML
- Количество стереотипов у элемента модели (и у классификатора, в частности) неограниченно
- Стереотип характеризуется:
 - ✓ Расширяемым классификатором
 - ✓ Набором теговых значений
 - ✓ Набором ограничений (constraints)

Теги с произвольным типом значений

МГУ им. М.В.Ломоносова. Факультет ВМК.

Романов Владимир Юрьевич ©2024

Edge

```
{author="Romanov"}
```

Тег **author** представляющий автора разработки класса в UML-модели и текстах реализации класса

Edge

```
{version="1.10.623"}
```

Тег **version** от системы управления версиями UML-модели

Edge

```
{file="Edge.java",  
line=2,  
column=8 }
```

Теги для связи UML-модели и текстов на языке программирования

```
/** Java  
 * @author Romanov  
 */  
public class Edge {  
}
```

```
/// C#  
/// <author>Romanov</author>  
///  
public class Edge {  
}
```

Изображение стереотипов классификаторов

МГУ им. М.В.Ломоносова. Факультет ВМК.

Романов Владимир Юрьевич ©2024

Изображение стереотипа *boundary*

«boundary»
Edge

Текстовое изображение стереотипа для узла графа

Edge 

Графическое изображение стереотипа для узла графа

Edge

Графическое изображение стереотипа для узла графа сжатого в пиктограмму

«control, singleton»
Sorter

Множество стереотипов класса *Sorter*

Ограничения накладываемые на UML-модель

МГУ им. М.В.Ломоносова. Факультет ВМК.

Романов Владимир Юрьевич ©2024

- *Ограничение (constraint)* – логическое выражение описанное с использованием атрибутов и отношений ассоциации классификаторов
- Истинно все время жизни элементов UML-модели
- Не изменяет состояние элементов UML-модели
- Может быть применено к любому элементу UML-модели
- Чаще всего ограничения описываются на языке **OCL** (**O**bject **C**onstraint **L**anguage)

Изображение ограничений на UML-диаграммах

МГУ им. М.В.Ломоносова. Факультет ВМК.

Романов Владимир Юрьевич ©2024

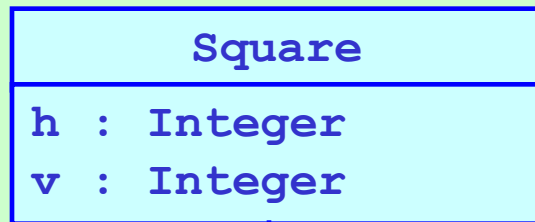

Элемент модели, на который накладывается ограничение



Ограничение записанное на языке OCL и использующее атрибуты класса

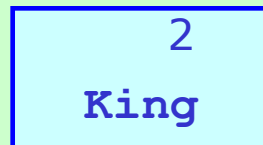
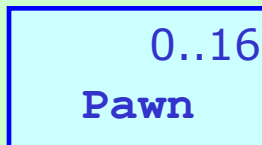

Ограничение на количество экземпляров класса

Видимость классификаторов, их атрибутов и операций

- + *публичная (public)* – элемент модели видим вне своего пространства имен
- # *защищенная (protected)* – элемент модели вне своего пространства имен видят только его потомки
- *скрытая (private)* – элемент модели невидим вне своего пространства
- ~ *пакетная (package)* – элемент модели невидим вне пакета содержащего классификатор владеющий данным элементом модели

Пример изображения видимости классификаторов (1)

МГУ им. М.В.Ломоносова. Факультет ВМК.

Романов Владимир Юрьевич ©2024

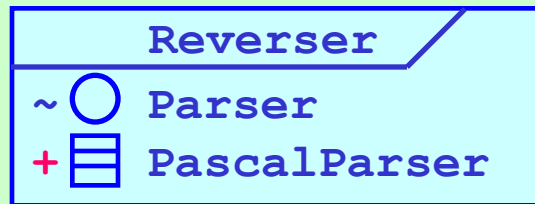

~Reverser::Parser○

+Reverser::PascalReverser

```
// Java
package Reverser;
interface Parser {}
```

```
// Java
package Reverser;
public class PascalParser {}
```

```
// C#
namespace Reverser {
    interface Parser {
    }
}
```

```
// C#
namespace Reverser {
    public class PascalParser {
    }
}
```

Пример изображения видимости классификаторов (2)

МГУ им. М.В.Ломоносова. Факультет ВМК.

Романов Владимир Юрьевич ©2024



```
// Java
class Reverser {
    interface Parser {
    }
}
```

```
// Java
class Reverser {
    protected class PascalParser {
    }
}
```

```
// C#
class Reverser {
    interface Parser {
    }
}
```

```
// C#
class Reverser {
    protected class PascalParser {
    }
}
```

Пример изображения видимости атрибутов и операций (1)

МГУ им. М.В.Ломоносова. Факультет ВМК.

Романов Владимир Юрьевич ©2024

Атрибуты класса Edge видимые для класса Edge

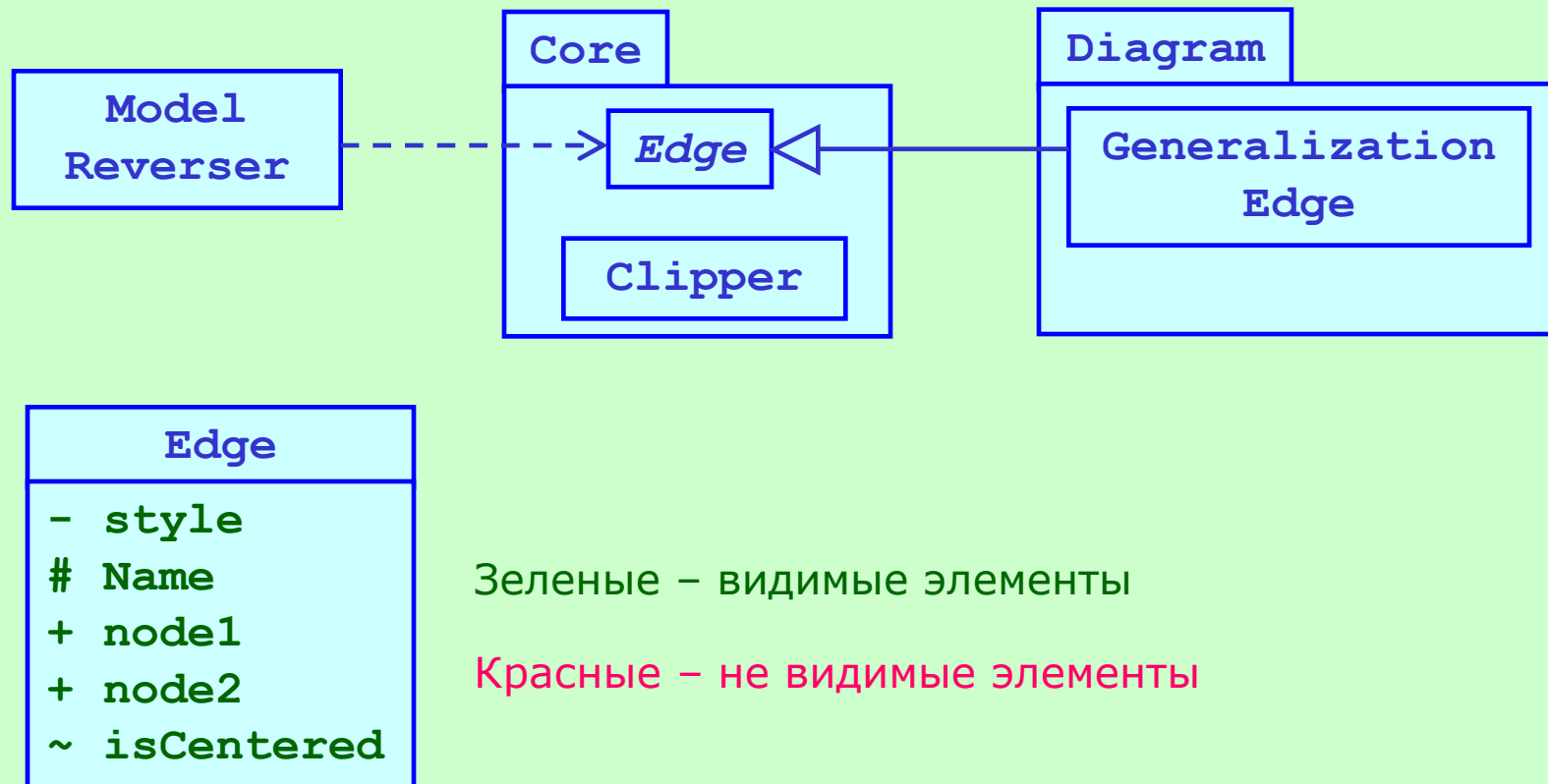

Пример изображения видимости атрибутов и операций (2)

МГУ им. М.В.Ломоносова. Факультет ВМК.

Романов Владимир Юрьевич ©2024

Атрибуты класса Edge видимые для класса ModelReverser

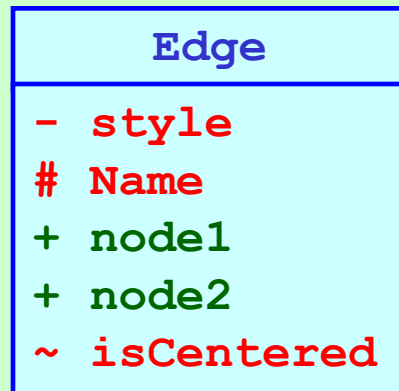
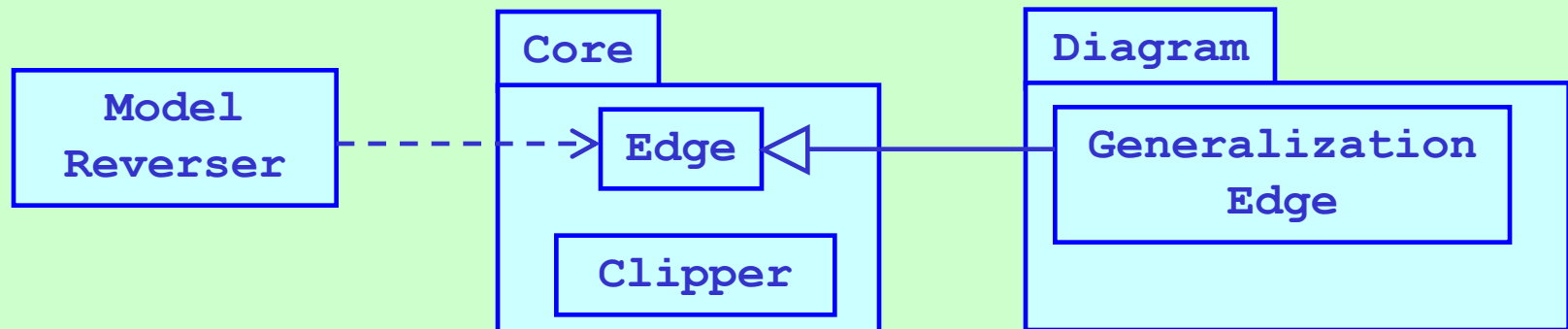

Зеленые – видимые элементы

Красные – не видимые элементы

Пример изображения видимости атрибутов и операций (3)

МГУ им. М.В.Ломоносова. Факультет ВМК.

Романов Владимир Юрьевич ©2024

Атрибуты класса Edge видимые для класса Clipper

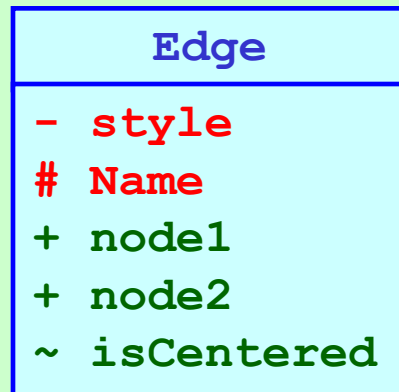
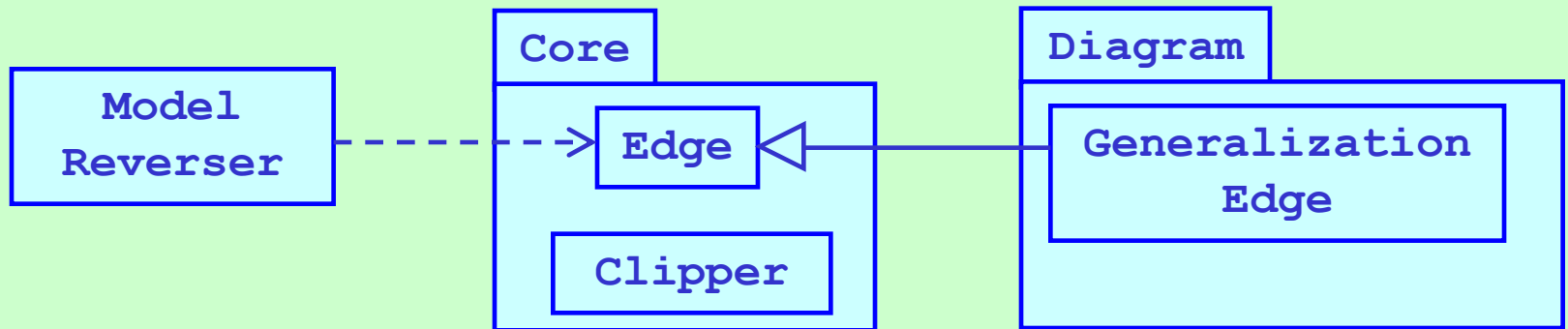

Зеленые – видимые элементы

Красные – не видимые элементы

Пример изображения видимости атрибутов и операций (4)

МГУ им. М.В.Ломоносова. Факультет ВМК.

Романов Владимир Юрьевич ©2024

Атрибуты класса Edge видимые для класса GeneralizationEdge

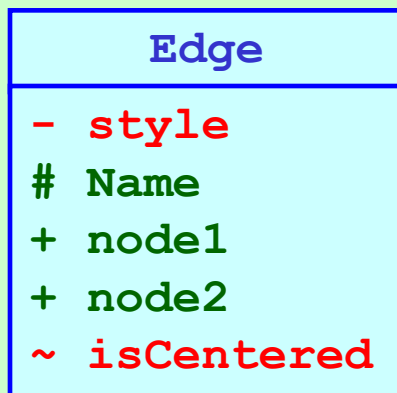
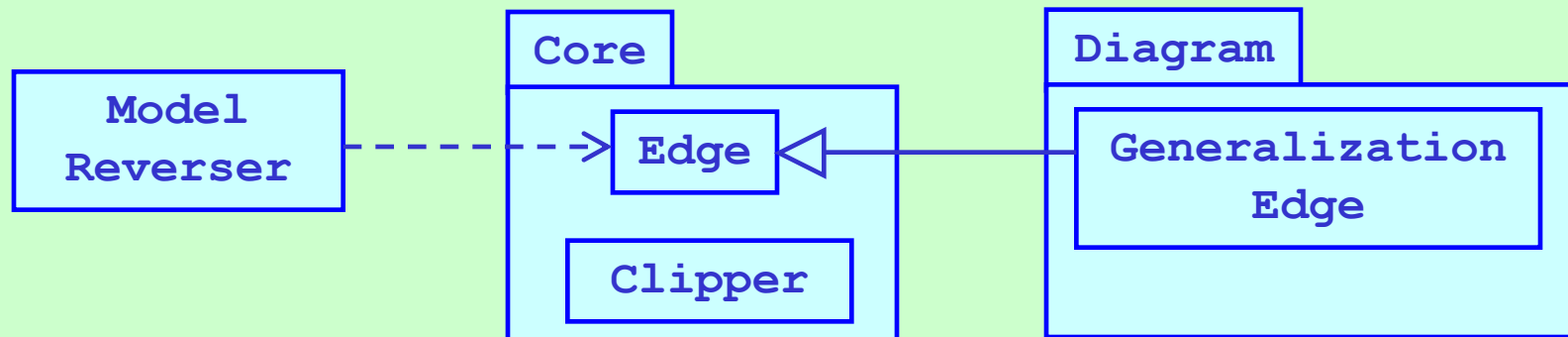

Зеленые – видимые элементы

Красные – не видимые элементы

Область действия атрибутов и операций класса (1)

МГУ им. М.В.Ломоносова. Факультет ВМК.

Романов Владимир Юрьевич ©2024

- Область действия – *класс*. Атрибуты и операции с такой областью действия называются *статическими*. Они доступны всем экземплярам класса
- Область действия – *экземпляр класса*. Атрибуты и операции с такой областью только этому экземпляру класса

Node
+ frameColor : Color
+ <u>defaultFrameColor: Color</u>

Статические элементы класса
показываются подчеркиванием

Область действия атрибутов и операций класса (2)

МГУ им. М.В.Ломоносова. Факультет ВМК.

Романов Владимир Юрьевич ©2024

Node

```
+ frameColor : Color  
+ defaultFrameColor: Color
```

Статические элементы класса
показываются подчеркиванием

```
// Java, C#  
class Node {  
    static public Color defaultFrameColor;  
    public Color frameColor;  
}
```

```
// C++  
class Node {  
public:  
    static Color defaultFrameColor;  
    Color frameColor;  
};
```

Свойства атрибутов.

Порожденные атрибуты (1)

МГУ им. М.В.Ломоносова. Факультет ВМК.

Романов Владимир Юрьевич ©2024

Значения порожденных атрибутов не хранятся,
а вычисляются в момент запроса.

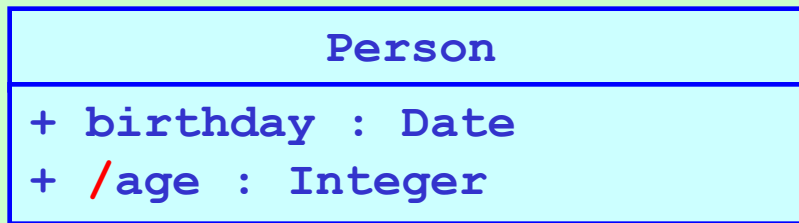

На диаграмме перед именем порожденного атрибута стоит символ /

```
// Java
class Person {
public Date birthday;

public int getAge() {
    return CurrentDate - birthday;
}
}
```

```
// C#
class Person {
public Date birthday;

public int age {
    get { return CurrentDate -
        birthday; }
}
}
```

Свойства атрибутов.

Порожденные атрибуты (2)

МГУ им. М.В.Ломоносова. Факультет ВМК.

Романов Владимир Юрьевич ©2024

Значения порожденных атрибутов не хранятся,
а вычисляются в момент запроса.

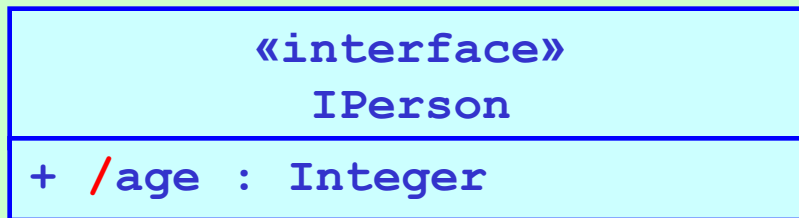

На диаграмме перед именем порожденного атрибута стоит символ /

```
// Java
interface Person {
    public int getAge();
}
```

```
// C#
interface Person {
    public int age { get; }
}
```

Свойства атрибутов. Неизменяемые атрибуты

МГУ им. М.В.Ломоносова. Факультет ВМК.

Романов Владимир Юрьевич ©2024

«utility»

Math

+ pi : Double { **frozen** }

Атрибуты *frozen* вычисляются
на этапе компиляции.

```
// Java
class Math {
public final double pi = 3.14;
}
```

```
// C#
class Math {
public const double pi = 3.14;
}
```

```
// C++
class Math {
public:
    const pi = 3.14;
}
```

Свойства атрибутов.

Атрибуты только для чтения

МГУ им. М.В.Ломоносова. Факультет ВМК.

Романов Владимир Юрьевич ©2024

History

```
+ events : List { readonly }
```

Атрибуты *readonly* неизменяемы вне класса. Внутри класса возможны чтение и запись.

```
// C#  
class Math {  
    public readonly List events;  
}
```

Свойства методов. Методы - запросы

МГУ им. М.В.Ломоносова. Факультет ВМК.

Романов Владимир Юрьевич ©2024

Node

```
+ paint(g : Graphics) { query }
```

```
// C++  
class Node {  
public:  
    void paint(Graphics g) const;  
}
```

1. Метод-запрос не может изменять унаследованные и собственные атрибуты
2. Метод-запрос не может не может вызывать собственные и унаследованные методы, которые не являются методами-запросами.

Свойства методов.

Не переопределяемые методы

МГУ им. М.В.Ломоносова. Факультет ВМК.

Романов Владимир Юрьевич ©2024

Account

```
+ Withdraw(n : long) {leaf}
```

leaf – запрет переопределения
метода в классах-потомках.

```
// C#  
class Account {  
    leaf  
    public void Withdraw(long n)  
    {  
        ...  
    }  
}
```

```
// Java  
class Account {  
    final  
    public void Withdraw(long n)  
    {  
        ...  
    }  
}
```

Свойства методов.

Не переопределяемые методы

МГУ им. М.В.Ломоносова. Факультет ВМК.

Романов Владимир Юрьевич ©2024

Account

```
+ Withdraw(n : long) {leaf}
```

leaf – запрет переопределения
метода в классах-потомках.

```
// C#  
class Account {  
    leaf  
    public void Withdraw(long n);  
}
```

```
// Java  
class Account {  
    final  
    public void Withdraw(long n);  
}
```

Свойства методов.

Абстрактность методов

МГУ им. М.В.Ломоносова. Факультет ВМК.

Романов Владимир Юрьевич ©2024

View

`+ paint(g : Graphics) {abstract}`

abstract – отсутствие реализации у метода.

Абстрактность может показываться также курсивом.

```
// C#, Java
abstract class View {
    abstract public void paint(Graphics g);
}
```

```
// C++
class View {
public:
    virtual void paint(Graphics g) = 0;
}
```

Свойства методов.

Переопределение методов

МГУ им. М.В.Ломоносова. Факультет ВМК.

Романов Владимир Юрьевич ©2024

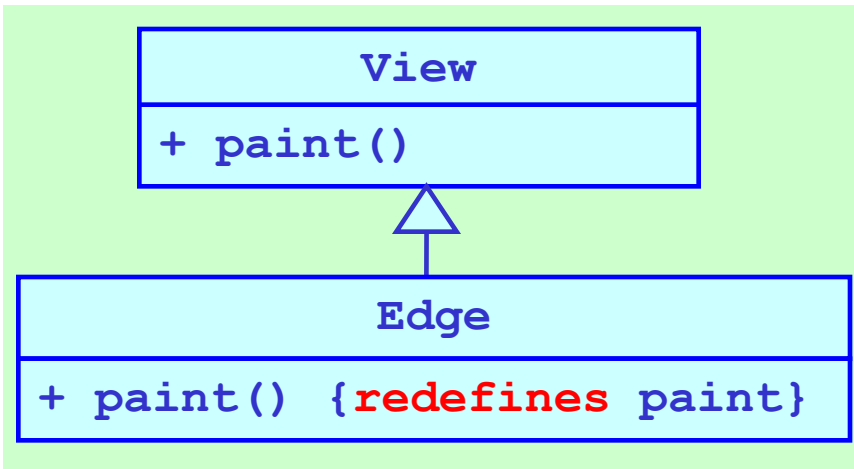

```

// Java
class View {
    public void paint();
}

class Edge extends View {
    public void paint();
}
  
```

```

// C#
class View {
    virtual public void paint();
}

class Edge : View {
    override public void paint();
}
  
```

```

// C++
class View {
public:
    virtual void paint();
};

class Edge : View {
public:
    void paint();
};
  
```

Объединения и подмножества атрибутов

МГУ им. М.В.Ломоносова. Факультет ВМК.

Романов Владимир Юрьевич ©2024

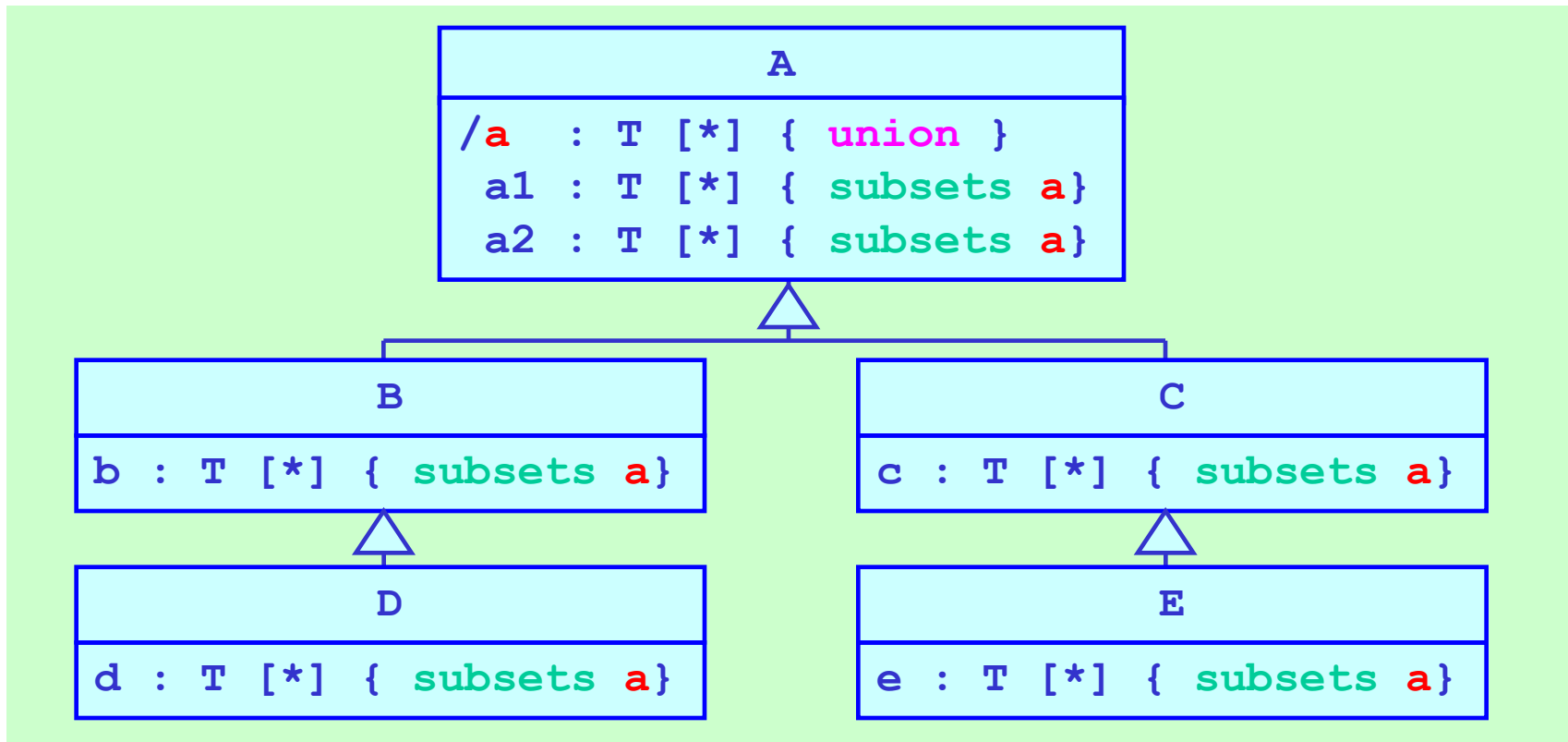

```
// Java
D x = new D();
T[] y = x.getA();
// y = a1 + a2 + b + d
```

```
// Java
B x = new B();
T[] y = x.getA();
// y = a1 + a2 + b
```

```
// Java
A x = new A();
T[] y = x.getA();
// y = a1 + a2
```

Вложенность классификаторов

МГУ им. М.В.Ломоносова. Факультет ВМК.

Романов Владимир Юрьевич ©2024

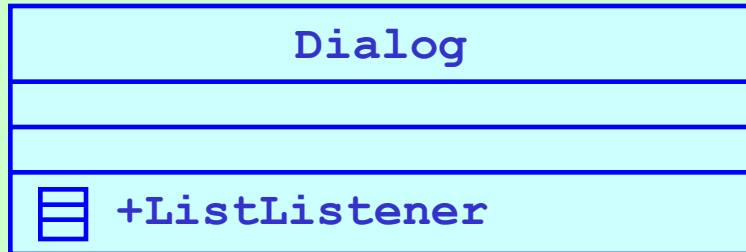

Вложенность классификатора *ListListener* показывается в отдельной секции классификатора *Dialog*.



Вложенность классификатора *ListListener* показывается с помощью квалифицированного имени.

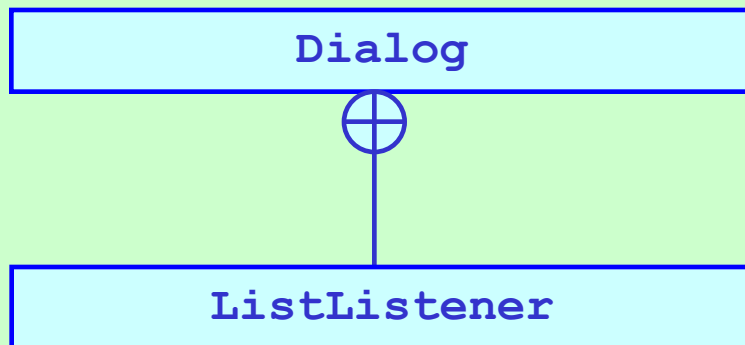

Вложенность классификатора *ListListener* показывается с помощью отношения вложенности между узлами графа *ListListener* и *Dialog*.

1.3 Классификаторы и пакеты в нотации языка UML

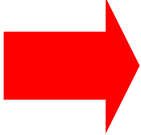
- Классификаторы
- Свойства классификаторов
-  • Структурирование модели с помощью пакетов
- Шаблоны для классификаторов и функций

Изображение пакетов

МГУ им. М.В.Ломоносова. Факультет ВМК.

Романов Владимир Юрьевич ©2024



Изображение «раскрытого» пакета `java.util` с вложенными в пакет классами и интерфейсами

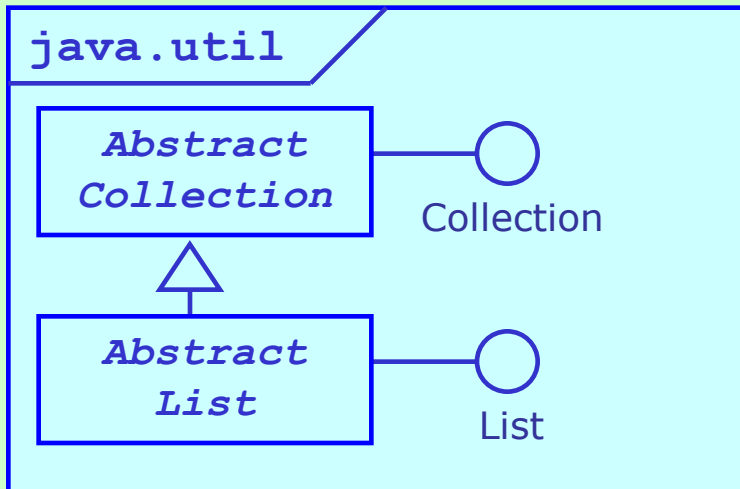

Изображение «раскрытого» пакета `java.util` с вложенной в пакет UML-диаграммой, показывающей отношения между вложенными в пакет классами.

Представление пакетов в языках C++, Java и C#

МГУ им. М.В.Ломоносова. Факультет ВМК.

Романов Владимир Юрьевич ©2024



Изображение «сжатого»
пакета java.util

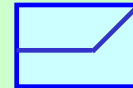

java.util

Изображение-пиктограмма
пакета java.util

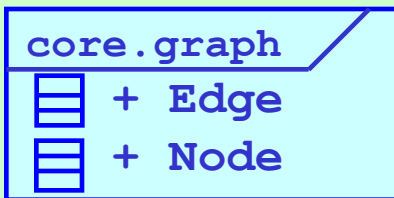

```
// C#
namespace core.graph {
    class Edge {};
    class Node {};
}
```

```
// Java
package core.graph;

public class Edge {
}
```

```
// C++
namespace core {
    namespace graph {
        class Edge {};
        class Node {};
    }
}
```

```
// Java
package core.graph;

public class Node {
}
```

1.4 Шаблоны для классификаторов и функций

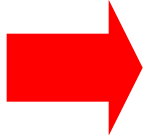
- Классификаторы
- Свойства классификаторов
- Пакеты и их свойства
-  • Шаблоны для классификаторов и функций

Шаблоны для классификаторов и функций. Шаблон класса C#

МГУ им. М.В.Ломоносова. Факультет ВМК.

Романов Владимир Юрьевич ©2024

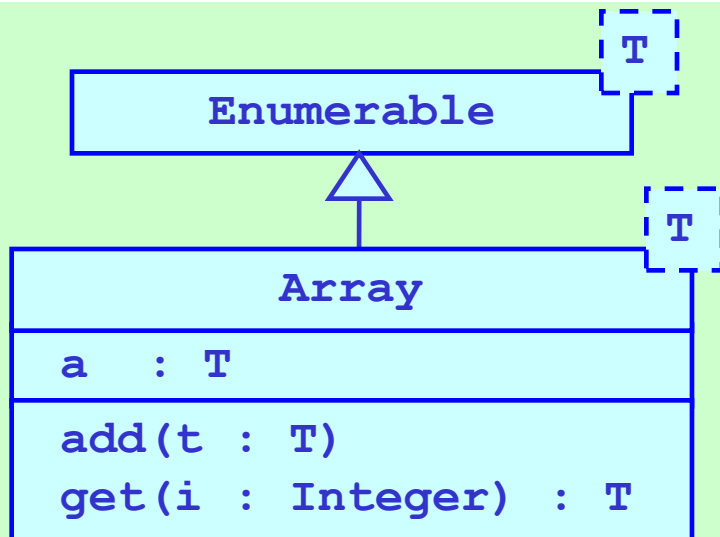

Объявление шаблона класса

```

// C# 2.0
class Array<T> : Enumerable<T> {
    public T a;
    public void add(T t) {}
    public T get(int i) {}
}
  
```

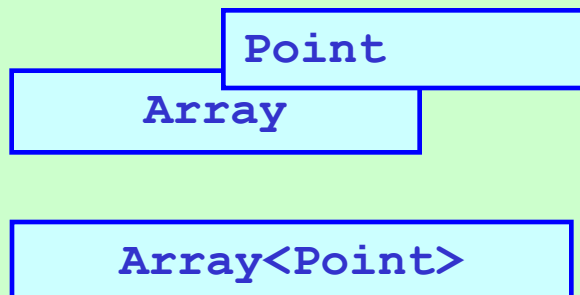

Настройка шаблона класса

```

// C# 2.0
Array<Point> path;
  
```

Шаблоны для классификаторов и функций. Шаблон класса C++

МГУ им. М.В.Ломоносова. Факультет ВМК.

Романов Владимир Юрьевич ©2024

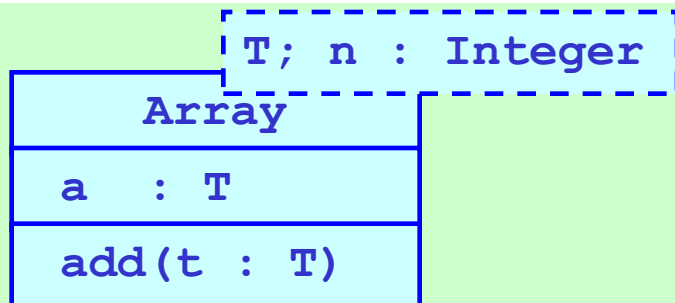

```

// C++
template <class T, int n>
class Array {
public:
    T a;
    void add(T t);
};
    
```

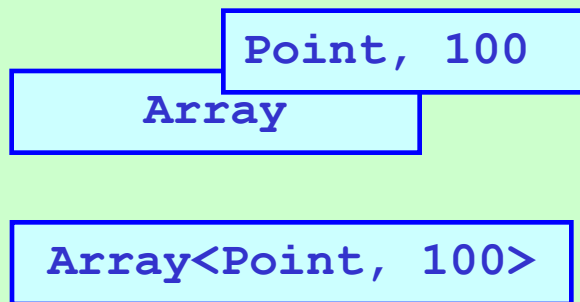

Настройка шаблона класса

```

// C++
Array<Point, 100> path;
    
```

Шаблоны для классификаторов и функций. Шаблон функции C++

МГУ им. М.В.Ломоносова. Факультет ВМК.

Романов Владимир Юрьевич ©2024

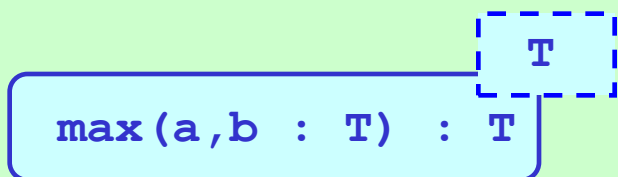

```
max(a, b : T) : T
```

Объявление шаблона функции

```
// C++  
template <class T>  
T max(T a, T b)  
    { return a > b ? a : b; }
```

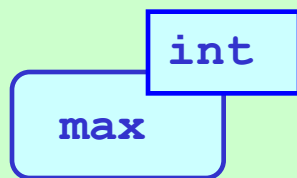

```
max
```

Настройка шаблона функции

```
// C++  
int x = max<int>(y, 2);
```

2.1 Отношение обобщения

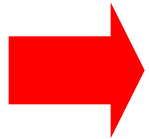

- Отношения обобщения
- Отношения реализации
- Отношение ассоциации
- Отношение зависимости

Отношения обобщения.

Особенности языков C++, Java и C#

МГУ им. М.В.Ломоносова. Факультет ВМК.

Романов Владимир Юрьевич ©2024

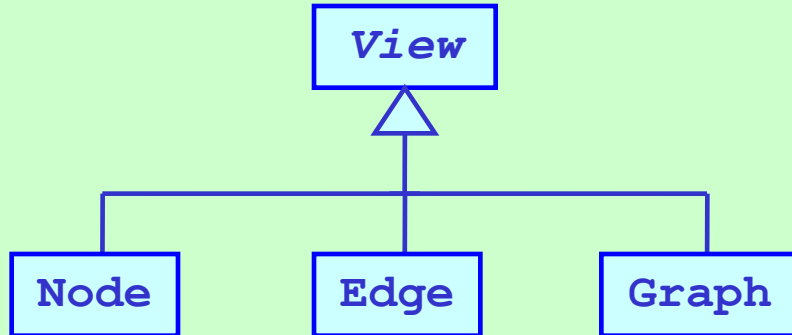

Одиночное наследование в Java и C#

```
// Java
class Node extends View {
}
```

```
// C#
class Node : View {
}
```

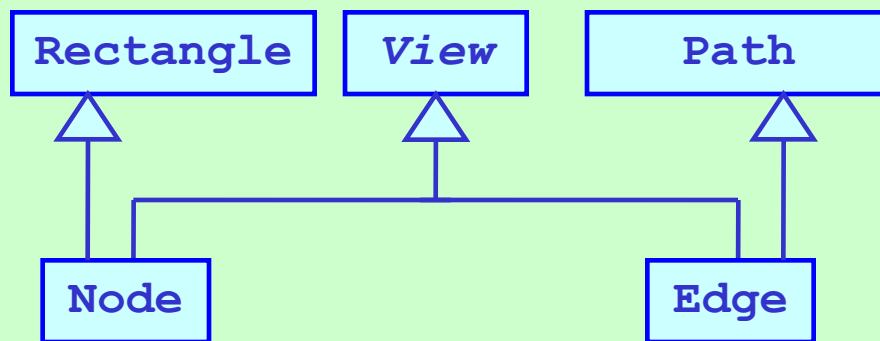

Множественное наследование в C++

```
// C++
class Node : public View,
            public Rectangle
{
};

class Edge : public View,
            public Path
{
};
```

Отношения обобщения.

Скрытое наследование в языке C++

МГУ им. М.В.Ломоносова. Факультет ВМК.

Романов Владимир Юрьевич ©2024

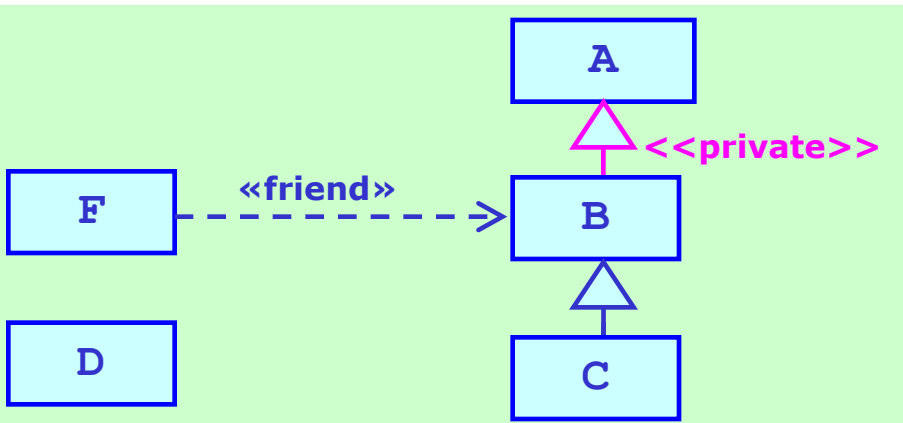

```

class C : public B {
    void aMember() {
        x = 1; // не допустимо
        y = 1; // не допустимо
        z = 1; // не допустимо
    }
};

```

```

class D {
    A a;
    void aMember() {
        a.x = 1; // не допустимо
        a.y = 1; // не допустимо
        a.z = 1; // допустимо
    }
};

```

```

// C++
class A {
    private:    int x;
    protected: int y;
    public:    int z;
};

```

```

class B : private A {
    friend F;

    void aMember() {
        x = 1; // не допустимо
        y = 1; // допустимо
        z = 1; // допустимо
    }
};

```

```

class F { //
    A a;
    void aMember() {
        a.x = 1; // не допустимо
        a.y = 1; // не допустимо
        a.z = 1; // допустимо
    }
};

```

Отношения обобщения.

Защищенное наследование в языке C++

МГУ им. М.В.Ломоносова. Факультет ВМК.

Романов Владимир Юрьевич ©2024

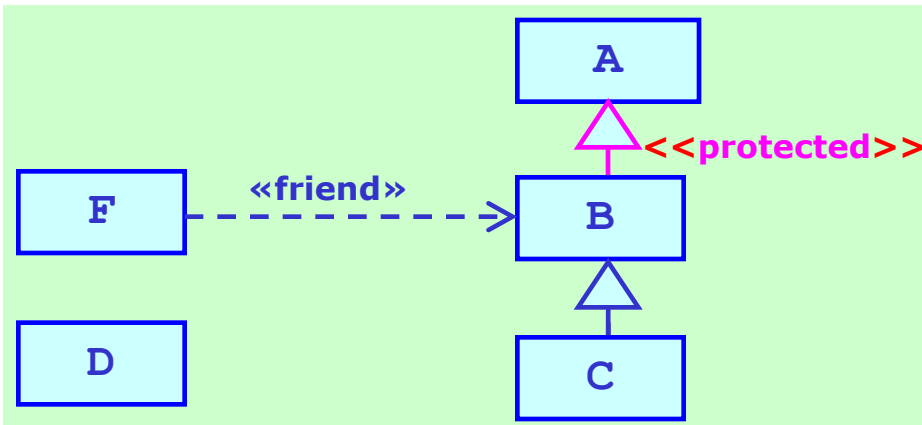

```
// C++
class A {
    private:    int x;
    protected: int y;
    public:    int z;
};
```

```
class B : protected A {
    friend F;

    void aMember() {
        x = 1; // недопустимо
        y = 1; // допустимо
        z = 1; // допустимо
    };
```

```
class F { //
    void aMember() {
        x = 1; // недопустимо
        y = 1; // допустимо
        z = 1; // допустимо
    };
```

```
class C : public B {
    void aMember() {
        x = 1; // недопустимо
        y = 1; // допустимо
        z = 1; // допустимо
    };
};
```

```
class D {
    void aMember() {
        x = 1; // недопустимо
        y = 1; // допустимо
        z = 1; // допустимо
    };
};
```

Отношения обобщения.

Открытое наследование в языке C++

МГУ им. М.В.Ломоносова. Факультет ВМК.

Романов Владимир Юрьевич ©2024

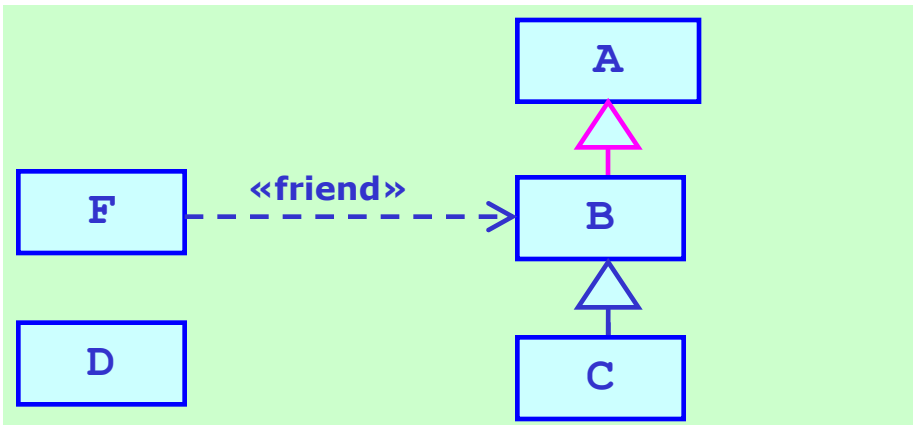

```
// C++
class A {
    private:    int x;
    protected: int y;
    public:    int z;
};
```

```
class B : public A {
    friend F;

    void aMember() {
        x = 1; // недопустимо
        y = 1; // допустимо
        z = 1; // допустимо
    };
};
```

```
class C : public B {
    void aMember() {
        x = 1; // недопустимо
        y = 1; // допустимо
        z = 1; // допустимо
    };
};
```

```
class D {
    void aMember() {
        x = 1; // недопустимо
        y = 1; // допустимо
        z = 1; // допустимо
    };
};
```

```
class F { //
    void aMember() {
        x = 1; // недопустимо
        y = 1; // допустимо
        z = 1; // допустимо
    };
};
```

Отношения обобщения.

Множественное наследование в языке C++

МГУ им. М.В.Ломоносова. Факультет ВМК.

Романов Владимир Юрьевич ©2024

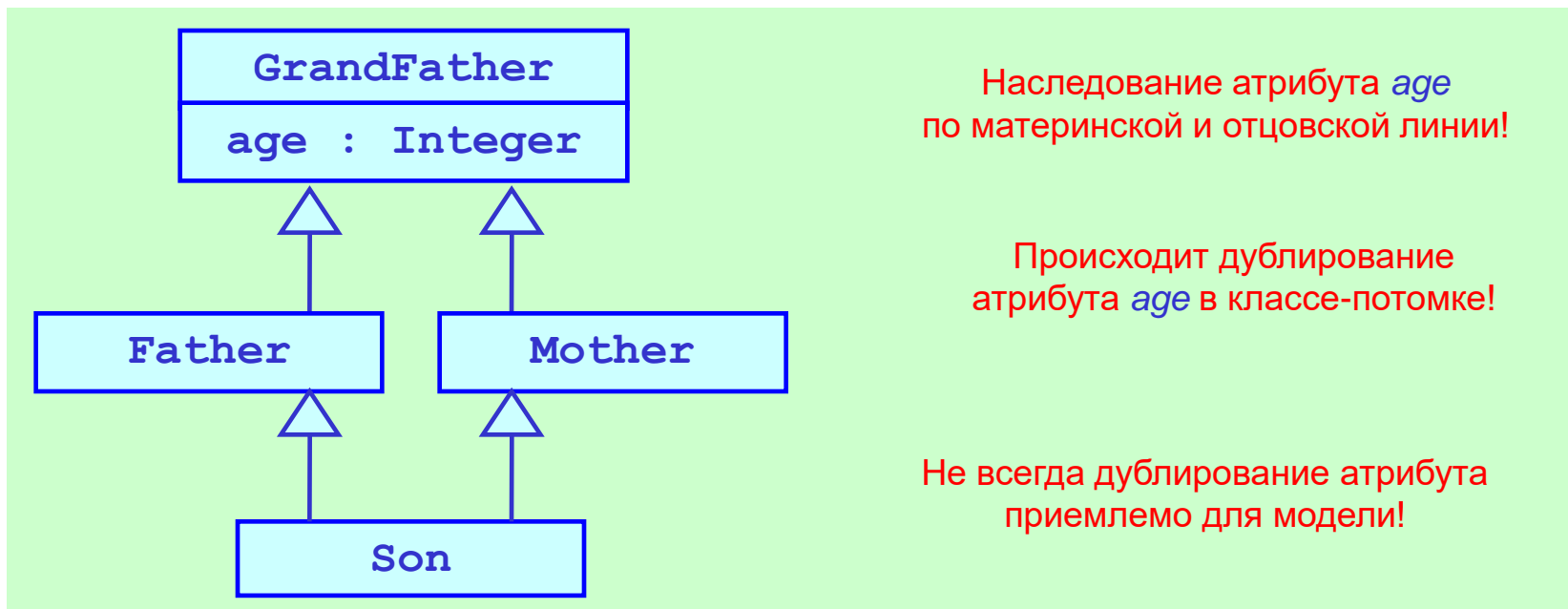

```

class Son :
  public Mother, public Father {
  void aMember() {
    age = 1; // недопустимо
  }
};
  
```

```

class Son :
  public Mother, public Father
  void aMember() {
    Father::age = 1; // Допустимо
    Mather::age = 1; // Допустимо
  }
};
  
```

Отношения обобщения.

Виртуальное наследование в языке C++

МГУ им. М.В.Ломоносова. Факультет ВМК.

Романов Владимир Юрьевич ©2024

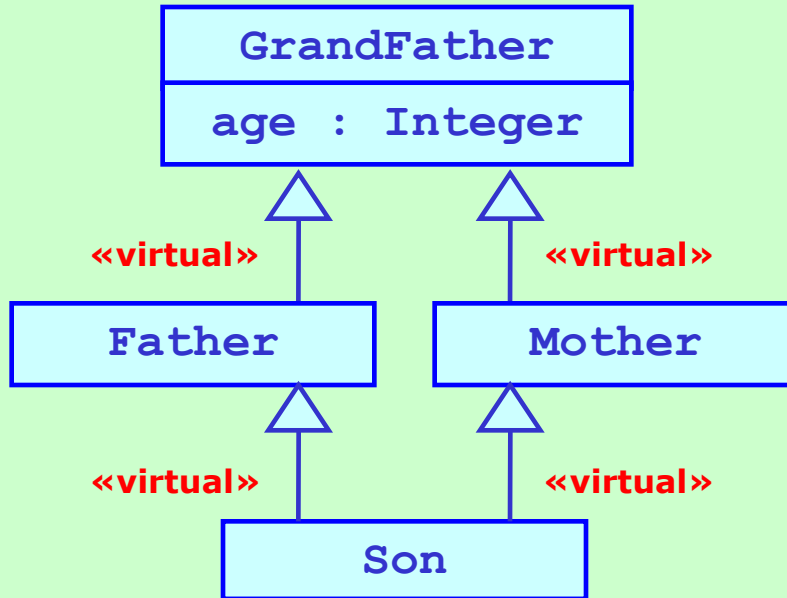

При виртуальном наследовании дублирования атрибута *age* не происходит!

```

class Son :
    virtual public Father,
    virtual public Mother {
void aMember() {
    age = 1; // Допустимо
}
};
  
```

```

class Father : virtual public GrandFather {
};
  
```

```

class Mother : virtual public GrandFather {
};
  
```

Отношения обобщения.

Наследование между интерфейсами

МГУ им. М.В.Ломоносова. Факультет ВМК.

Романов Владимир Юрьевич ©2024

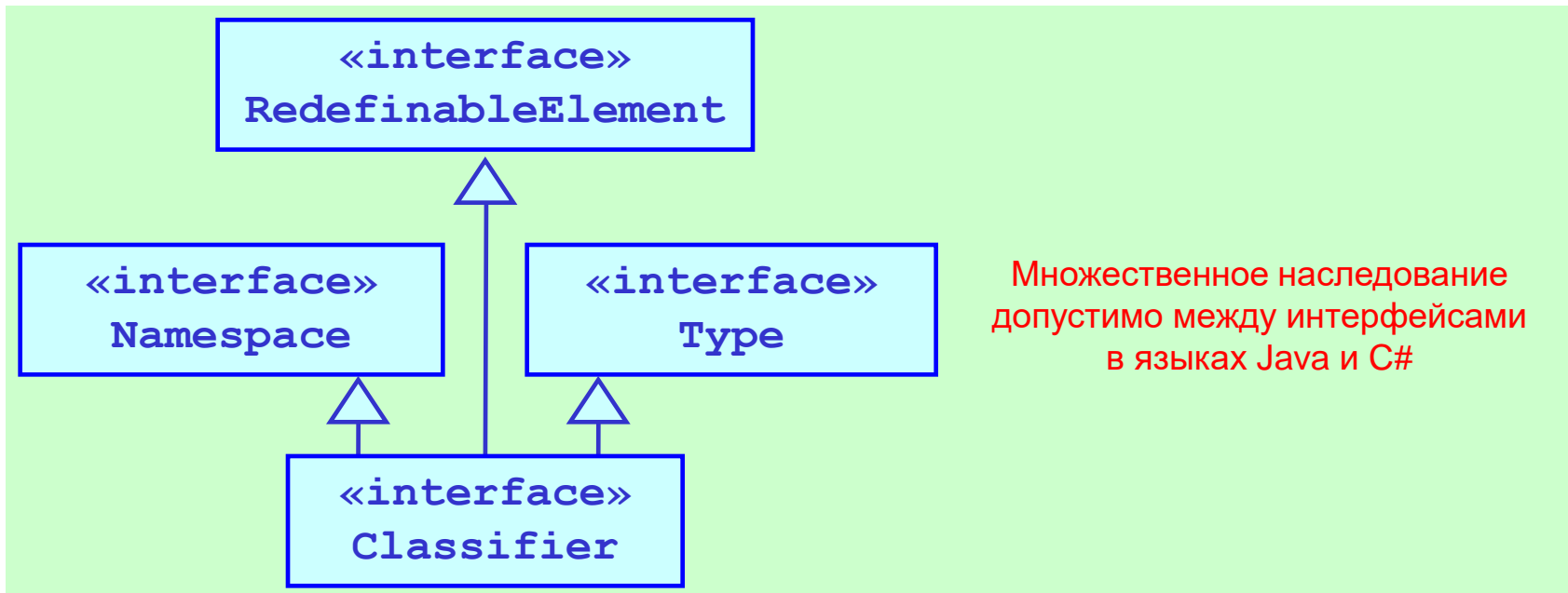

```
// Java
interface Classifier
extends Namespace,
    RedefinableElement,
    Type
{
}
```

```
// C#
interface Classifier
: Namespace,
    RedefinableElement,
    Type
{
}
```

2.2. Отношение реализации

- Отношения обобщения
- Отношения реализации
- Отношение ассоциации
- Отношение зависимости

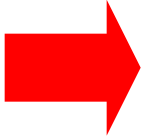

Отношения реализации.

Варианты изображения отношения

МГУ им. М.В.Ломоносова. Факультет ВМК.

Романов Владимир Юрьевич ©2024

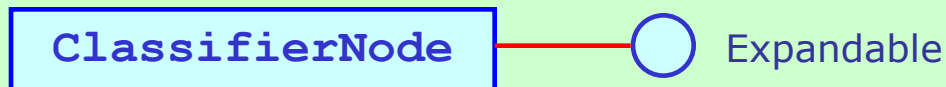

Отношение реализации интерфейса показанного в сжатом состоянии

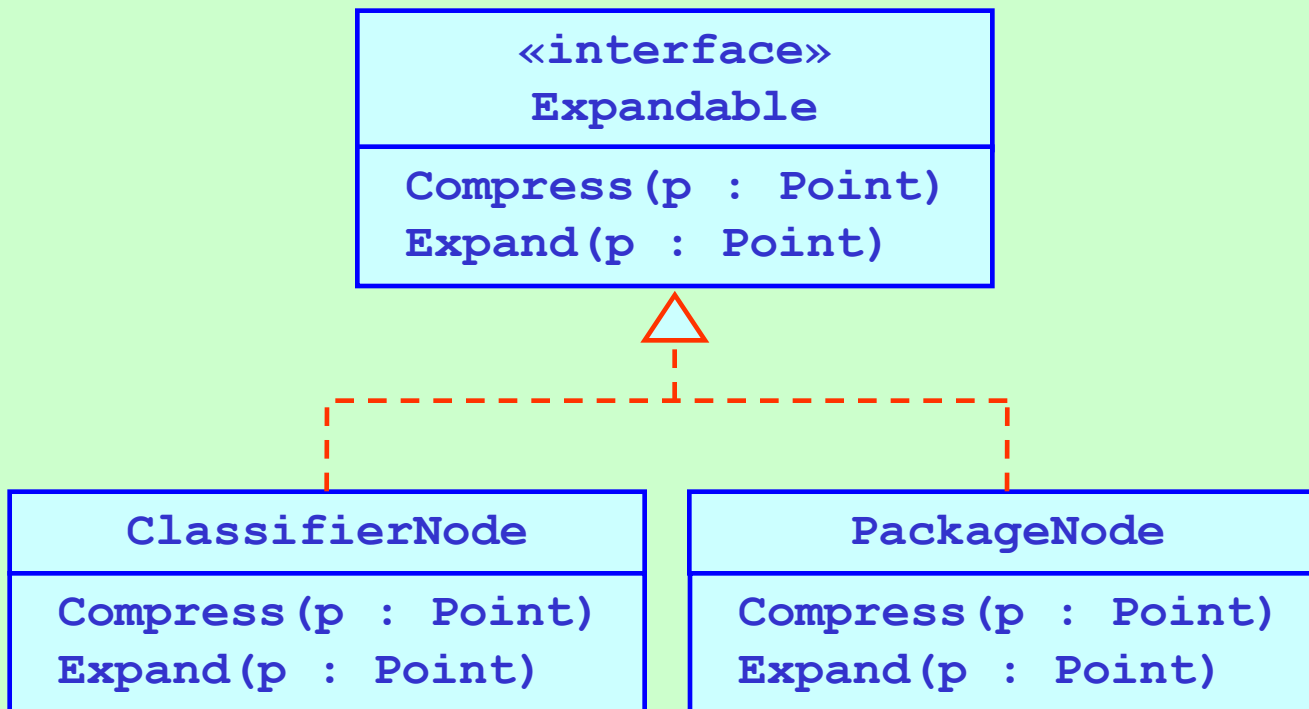

Отношение реализации интерфейса показанного в раскрытом состоянии

Отношения реализации.

Реализация интерфейса в языках Java и C#

МГУ им. М.В.Ломоносова. Факультет ВМК.

Романов Владимир Юрьевич ©2024

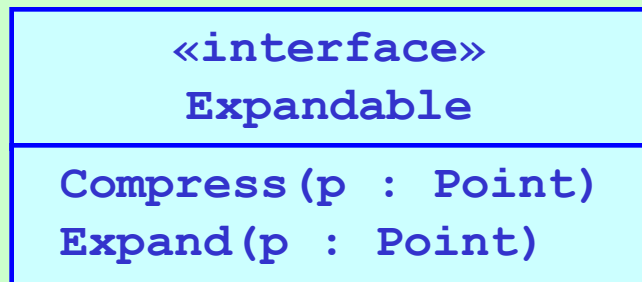

Реализация операций интерфейса
возможна в классе ClassifierNode
или в его потомках

```
// Java
interface Expandable {
    void Compress(Point p);
    void Expand(Point p);
}
class ClassifierNode
implements Expandable {
    void Compress(Point p) {...}
    void Expand(Point p) {...}
}
```

```
// C#
interface Expandable {
    void Compress(Point p);
    void Expand(Point p);
}
class ClassifierNode
: Expandable {
    void Compress(Point p) {...}
    void Expand(Point p) {...}
}
```

2.3. Отношение ассоциации

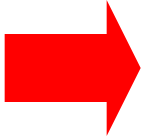
- Отношения обобщения
- Отношения реализации
-  Отношение ассоциации
- Отношение зависимости

Отношение ассоциации.

Изображение ассоциации и ее свойств

МГУ им. М.В.Ломоносова. Факультет ВМК.

Романов Владимир Юрьевич ©2024

Отношение ассоциации описывает взаимосвязь между экземплярами классификаторов

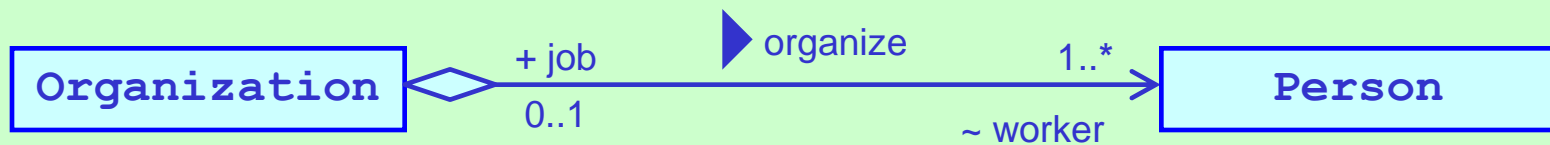

organize

Имя ассоциации



Направление чтения ассоциации

job

Имя окончания ассоциации

worker

0..1

Множественность окончания ассоциации

1..*

+

Видимость окончания ассоциации

~



Свойство агрегации окончания ассоциации

Свойство навигации окончания ассоциации



Отношение ассоциации.

Свойство навигации у окончания ассоциации

МГУ им. М.В.Ломоносова. Факультет ВМК.

Романов Владимир Юрьевич ©2024

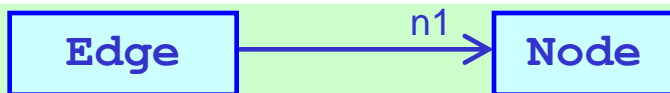

Навигация означает возможность одного экземпляра класса ссылаться на другой экземпляр класса.

Навигация показывается стрелкой на окончании ассоциации.

```

// C++
class Node {
};

class Edge {
public:
    Node *n1;
};
  
```



Отсутствие стрелок означает возможность навигации по обоим направлениям.

```

// C++
class Husband {
public:
    Wife *wife;
};

class Wife {
public:
    Husband *husband;
};
  
```

Отношение ассоциации.

Свойство видимости окончания ассоциации

МГУ им. М.В.Ломоносова. Факультет ВМК.

Романов Владимир Юрьевич ©2024

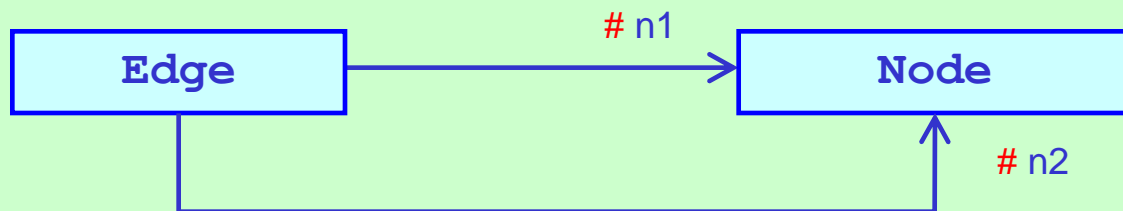

Разновидности видимости

+ открытая

- скрытая

защищенная

~ пакетная

```
// Java
public class Node {
}
```

```
// C#
public class Node {
}
```

```
// C++
class Node {
};
```

```
// Java
public class Edge {
    protected Node n1;
    protected Node n2;
}
```

```
public class Edge {
    protected Node n1;
    protected Node n2;
}
```

```
class Edge {
    protected:
        Node *n1;
        Node *n2;
};
```

Отношение ассоциации.

Свойство агрегации и композиции

МГУ им. М.В.Ломоносова. Факультет ВМК.

Романов Владимир Юрьевич ©2024

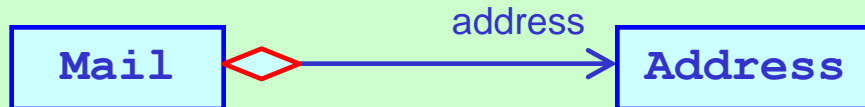

Агрегация описывает отношение часть-целое.

Время жизни части и целого могут не совпадать.

```

// C#
public class Address {
}

public class Mail {
    public Address address;
}
  
```

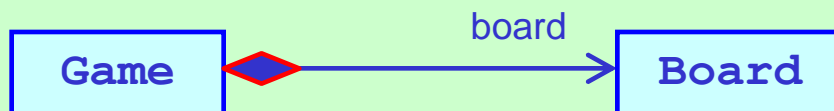

Композиция означает владение одного экземпляра класса другим экземпляром класса.

Время жизни собственника и собственности совпадают.

```

// C++
class Game {
public:
    Board *board;
    Game ()
    { board = new Board(); }
    ~Game ()
    { delete board; }
};
  
```

Отношение ассоциации.

Область действия (scope) окончания ассоциации

МГУ им. М.В.Ломоносова. Факультет ВМК.

Романов Владимир Юрьевич ©2024

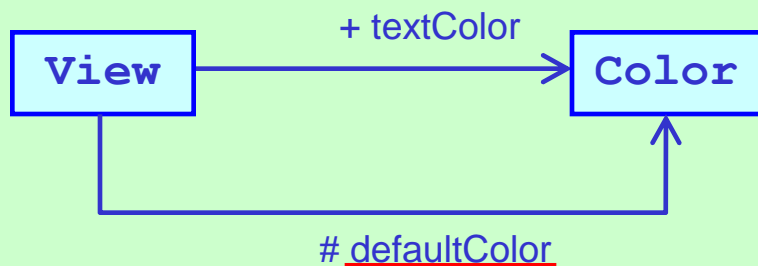

Если область действия окончания ассоциации – класс, то оно доступно всем экземплярам класса.

Окончания с областью действия – класс подчеркнуты.

```
// C#
public class View {
    public Color textColor;

    static
    protected Color defaultColor;
}
```

```
// Java
public class View {
    public Color textColor;

    static
    protected Color defaultColor;
}
```

```
// C++
class View {
public:
    Color *textColor;

protected:
    static
    Color *defaultColor;
};
```

Отношение ассоциации.

Стереотипы окончания ассоциации

МГУ им. М.В.Ломоносова. Факультет ВМК.

Романов Владимир Юрьевич ©2024

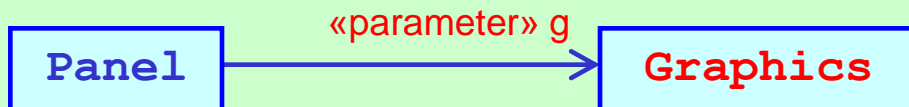

```
// C#
public class Panel {
    public void draw(Graphics g)
    {...}
}
```

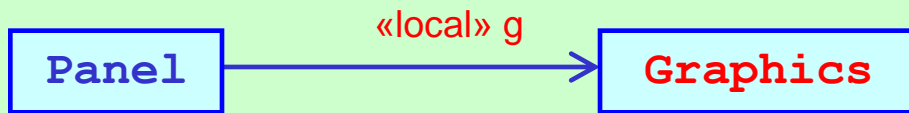

```
// C#
public class Panel {
    public void draw()
    { Graphics g; }
}
```

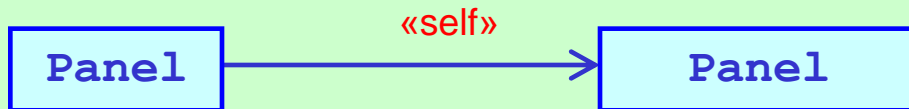

```
// C#
public class Panel {
    public void draw()
    { this.expand(); }
}
```

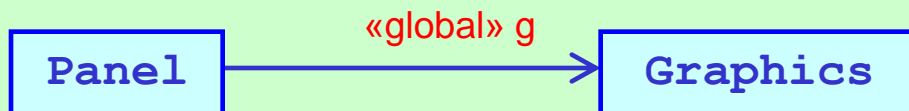

```
// C++
Graphics g;
class Panel {
    public void draw()
    { g.update(); }
};
```

Отношение ассоциации.

Множественность окончания ассоциации (1)

МГУ им. М.В.Ломоносова. Факультет ВМК.

Романов Владимир Юрьевич ©2024

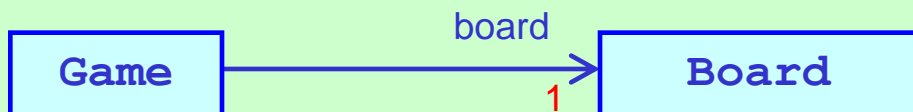

```
// C#
public class Game {
    public Board board;
    public Game(Board b)
        { board = b; }
}
```



```
// C#
public class Square {
    public Piece piece;
    public Square()
        { }
}
```

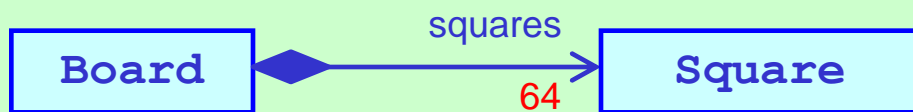

```
// C#
public class Board {
    public Square[] squares;
    public Board()
        { squares = new Square[64]; }
}
```

Отношение ассоциации.

Множественность окончания ассоциации (2)

МГУ им. М.В.Ломоносова. Факультет ВМК.

Романов Владимир Юрьевич ©2024

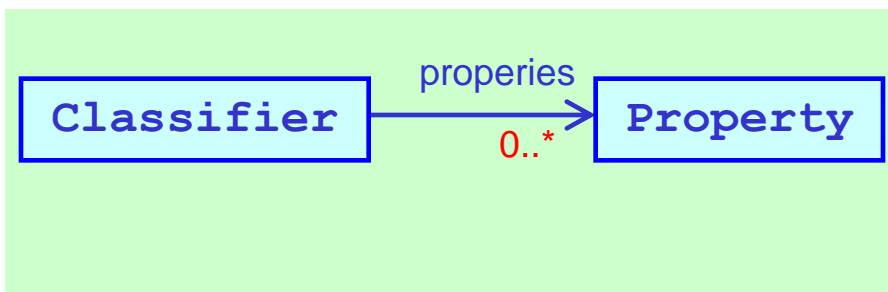

```

// C#
using System.Collections.Generic;
public class Classifier {
    public ISet<Property> properties;
    public Classifier() {
        properties = new HashSet<Property>();
    }
}
  
```

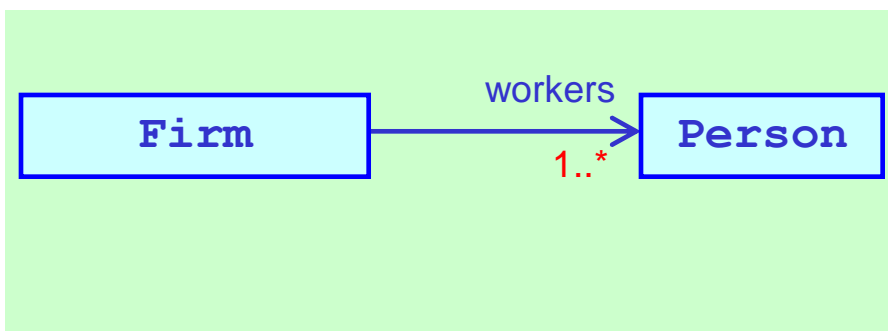

```

// C#
using System.Collections.Generic;
public class Firm {
    public ISet<Person> workers;
    public Firm(Person chief) {
        workers = new HashSet<Person>();
        workers.Add(chief);
    }
}
  
```

```

// C++
#include <set>
using std::set;

class Firm {
public:
    set<Person*> workers;
    Firm(Person *chief) {
        workers.insert(chief);
    }
};
  
```

```

// Java
import java.util.*;

public class Firm {
    public Set<Person> workers;
    public Firm(Person chief) {
        workers = new HashSet<Person>();
        workers.add(chief);
    }
}
  
```

Отношение ассоциации.

Упорядоченность окончания ассоциации

МГУ им. М.В.Ломоносова. Факультет ВМК.

Романов Владимир Юрьевич ©2024

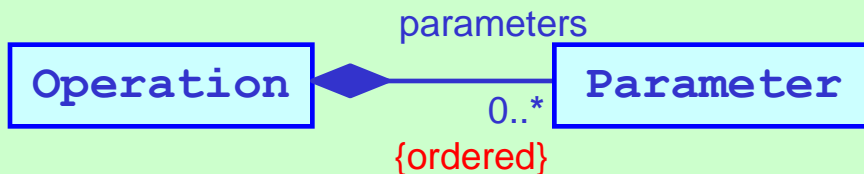

Умалчиваемое значение свойства `{unordered}`

```

// Java
public class Operation {
    public List<Parameter> parameters;

    public Operation() {
        parameters =
            new ArrayList<Parameter>();
    }

    public void addParameter(Parameter p) {
        if (parameters.Contains(p)) return;
        parameters.Add(p);
    }
}
  
```

```

// C#
using System.Collections.Generic;
public class Operation {
    public IList<Parameter> parameters;
    public Operation() {
        parameters = new List<Parameter>();
    }
    public void addParameter(Parameter p) {
        if (parameters.Contains(p)) return;
        parameters.Add(p);
    }
}
  
```

```

// C++
#include <vector>
#include <algorithm>
using namespace std;

class Operation {
public:
    vector<Parameter> ps;
    void addParameter(Parameter *p);
};

void Operation::addParameter(Parameter *p) {
    if (find(ps.begin(), ps.end(), p) != ps.end())
        return;
    ps.push_back(p);
}
  
```

Отношение ассоциации.

Уникальность окончания ассоциации

МГУ им. М.В.Ломоносова. Факультет ВМК.

Романов Владимир Юрьевич ©2024

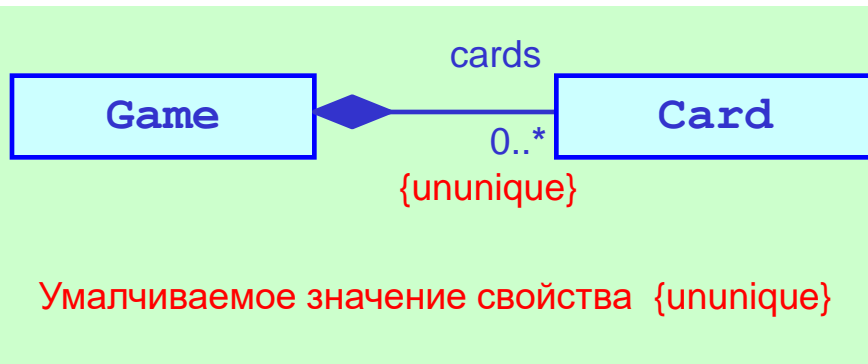

```

using System.Collections.Generic;

public class Game {
    public IList<Card> cards;
    public Game() {
        cards = new List<Card>();
    }
}
  
```

```

// Java
import java.util.*;

public class Game {
    public List<Card> cards;
    public Game() {
        parameters =
            new ArrayList<Card>();
    }
}
  
```

```

// C++
#include <vector>
using namespace std;

class Game {
public:
    vector<Card> cards;
};
  
```

Отношение ассоциации.

Уникальность, упорядоченность и язык OCL

МГУ им. М.В.Ломоносова. Факультет ВМК.

Романов Владимир Юрьевич ©2024

OSL коллекции

	{unique}	{ununique}
{unordered}	Set	Bag
{ordered}	OrderedSet	Sequence

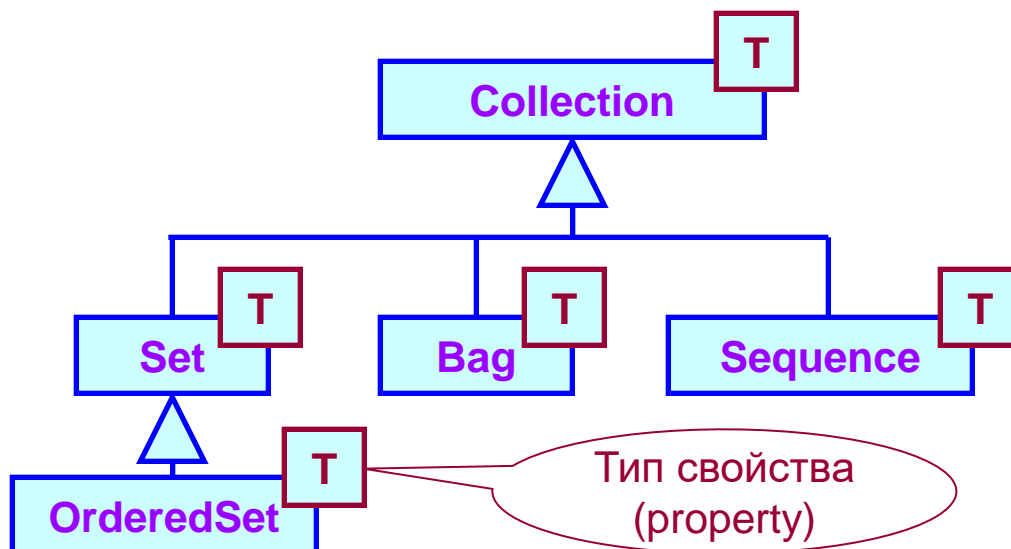

Отношение ассоциации.

Квалификатор окончания ассоциации

МГУ им. М.В.Ломоносова. Факультет ВМК.

Романов Владимир Юрьевич ©2024

Описание миграции первичных ключей и превращения их во внешние ключи

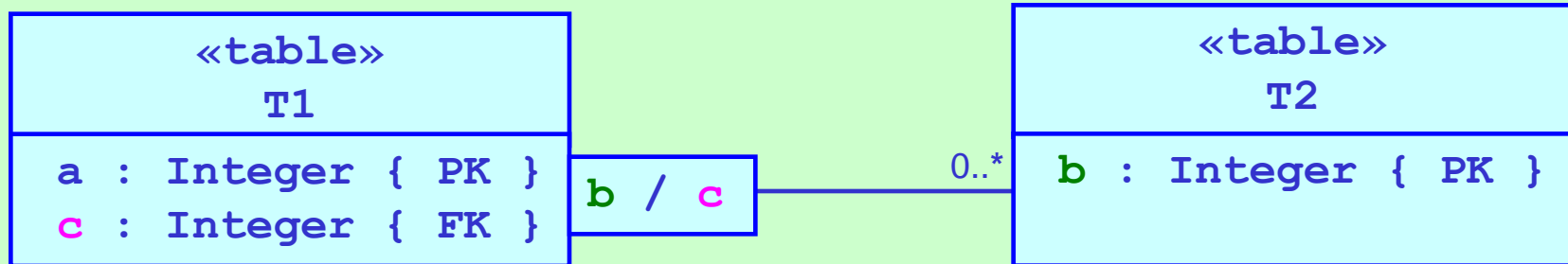

b – первичный ключ {PK} таблицы T2 мигрирует в таблицу T1 и становится внешним ключом {FK} таблицы T1 с именем **c**.

Описание миграции первичных ключей и превращения их в первичные внешние ключи

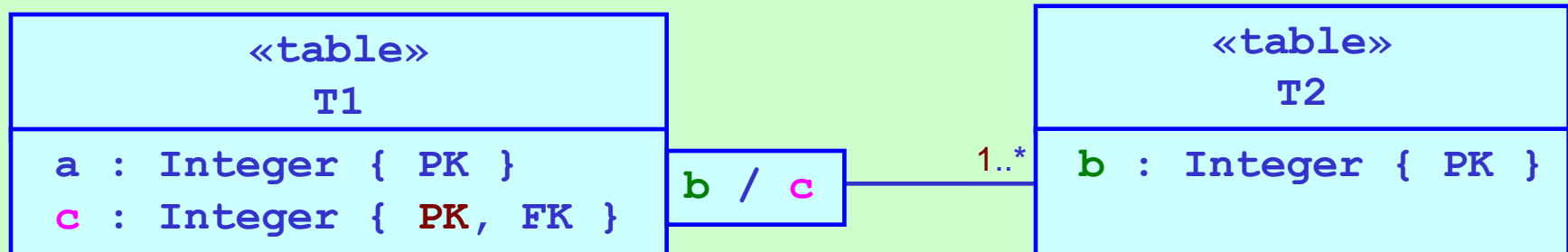

b – первичный ключ {PK} таблицы T2 мигрирует в таблицу T1 и становится первичным внешним ключом {FK} таблицы T1 с именем **c**.

Отношение ассоциации.

Объединения и подмножества в ассоциации

МГУ им. М.В.Ломоносова. Факультет ВМК.

Романов Владимир Юрьевич ©2024

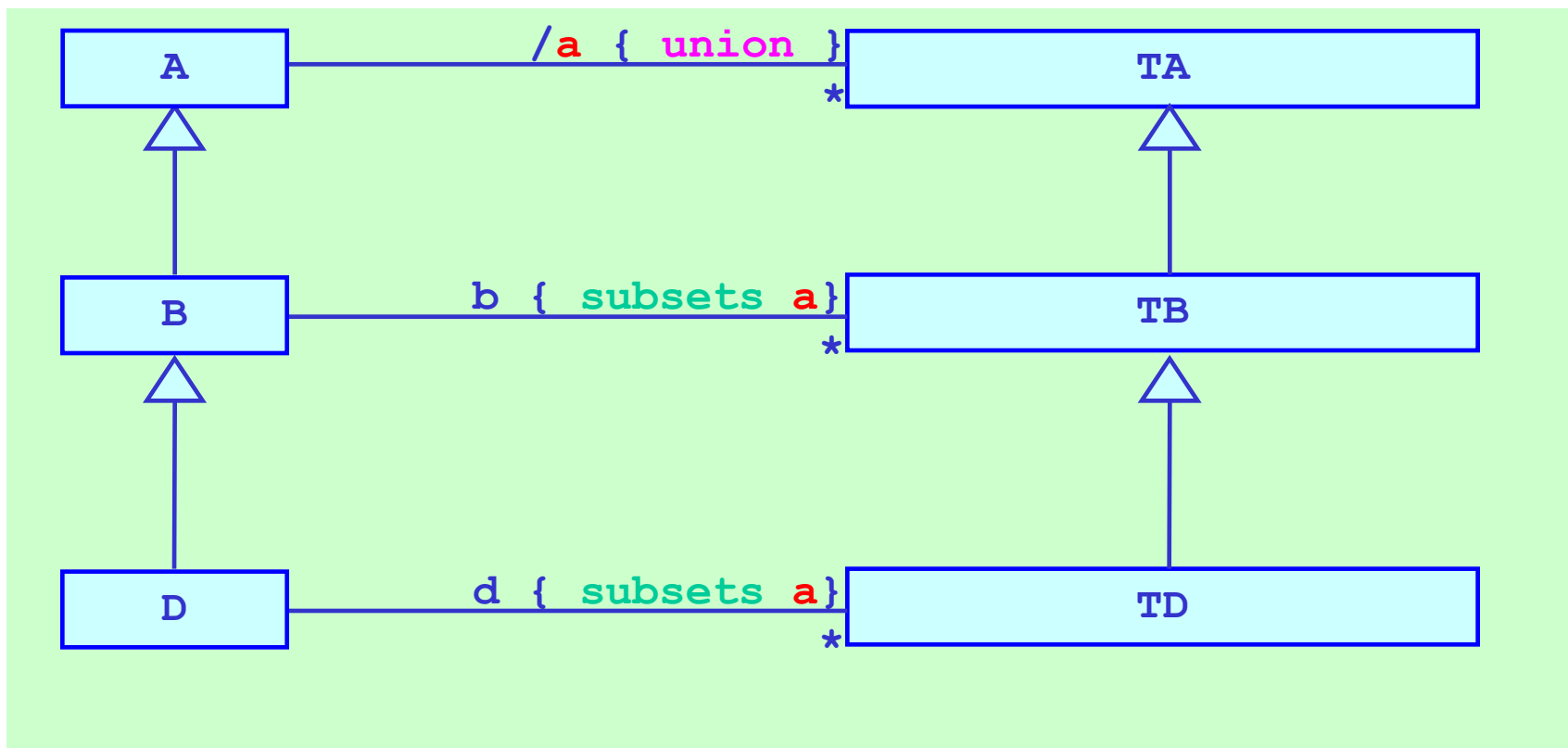

```

// Java
B x = new D();
T[] y = x.getA();
// y = b + d
  
```

```

// Java
B x = new B();
T[] y = x.getA();
// y = b
  
```

```

// Java
A x = new A();
T[] y = x.getA();
// y = {}
  
```

Отношение ассоциации.

Пример свойств окончания ассоциации

МГУ им. М.В.Ломоносова. Факультет ВМК.

Романов Владимир Юрьевич ©2024

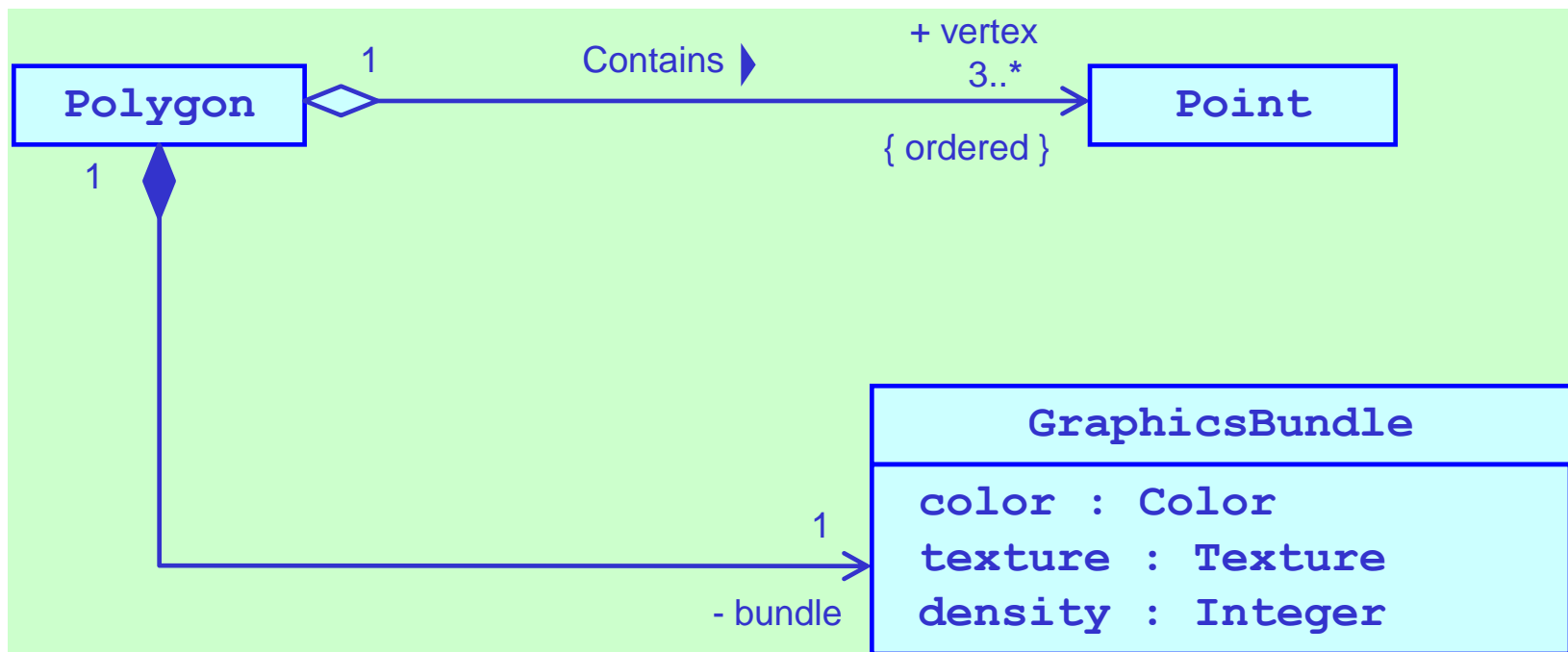

Отношение ассоциации.

Ассоциация - класс

МГУ им. М.В.Ломоносова. Факультет ВМК.

Романов Владимир Юрьевич ©2024

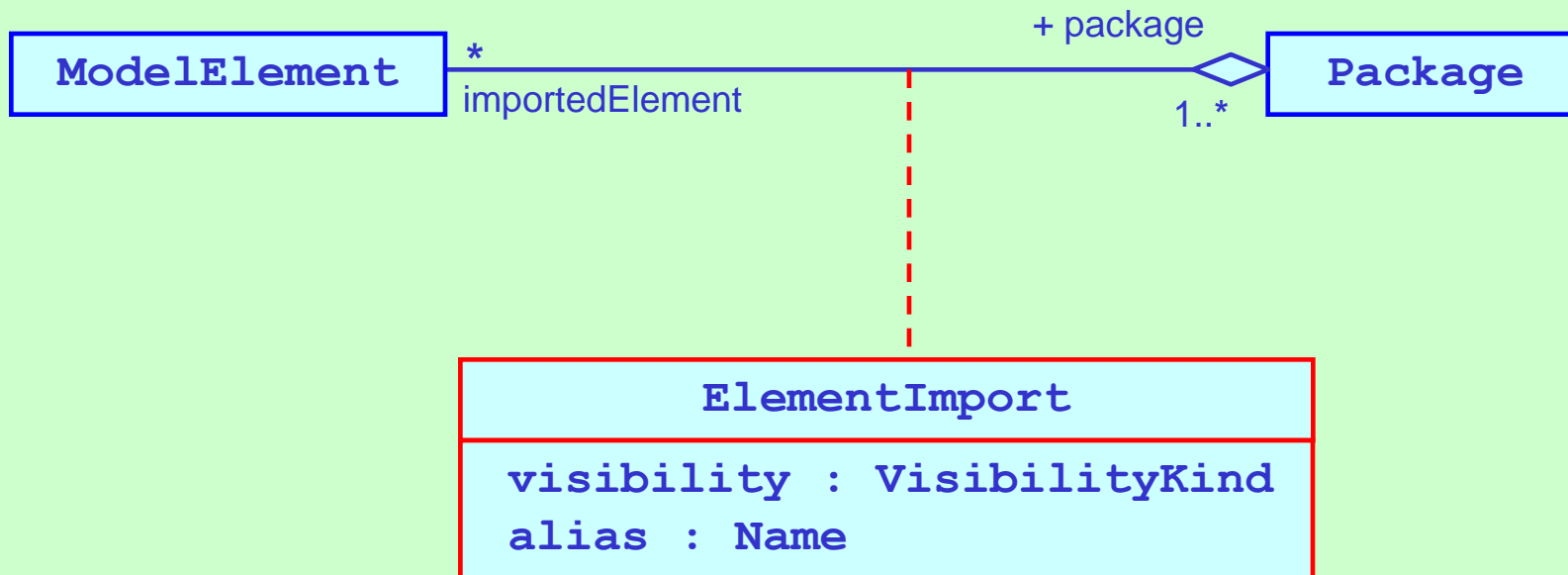

Отношение ассоциации.

Упрощение ассоциации - класса

МГУ им. М.В.Ломоносова. Факультет ВМК.

Романов Владимир Юрьевич ©2024

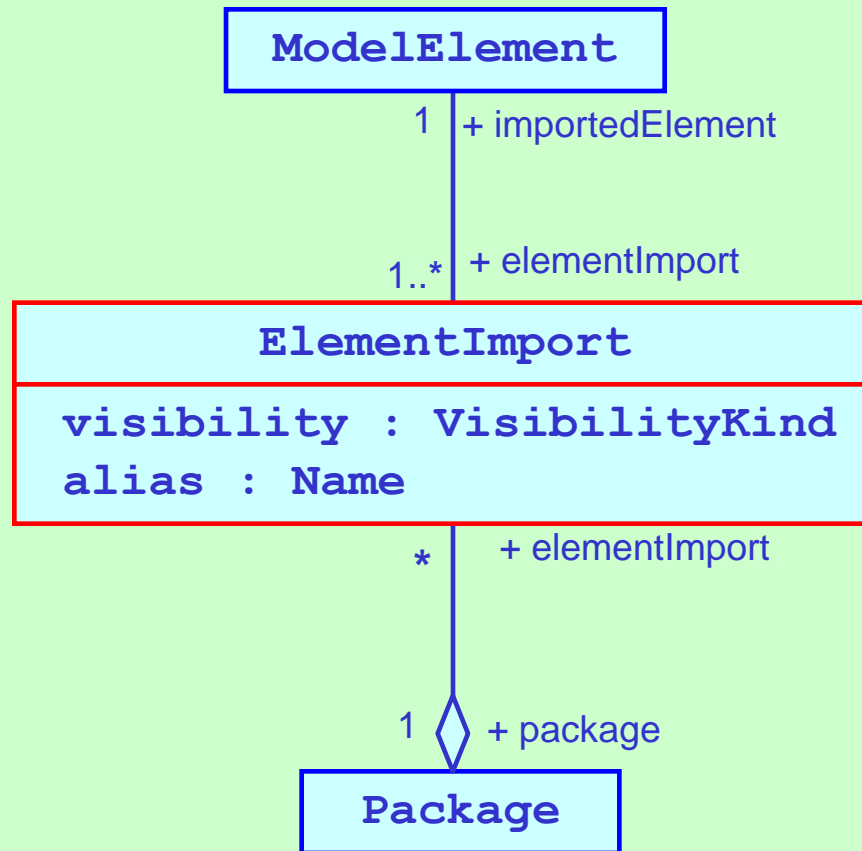

2.4 Отношение зависимости

МГУ им. М.В.Ломоносова. Факультет ВМК.

Романов Владимир Юрьевич ©2024

- Отношения обобщения
- Отношения реализации
- Отношение ассоциации
- Отношение зависимости

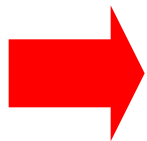

Отношение зависимости.

Категория зависимости “связывание”

МГУ им. М.В.Ломоносова. Факультет ВМК.

Романов Владимир Юрьевич ©2024

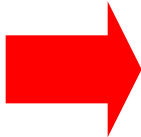
- 
- Категория зависимости связывание
 - Категория зависимости абстракция
 - Категория зависимости использование
 - Категория зависимости разрешение

Отношение зависимости.

Изображение зависимости связывание

МГУ им. М.В.Ломоносова. Факультет ВМК.

Романов Владимир Юрьевич ©2024

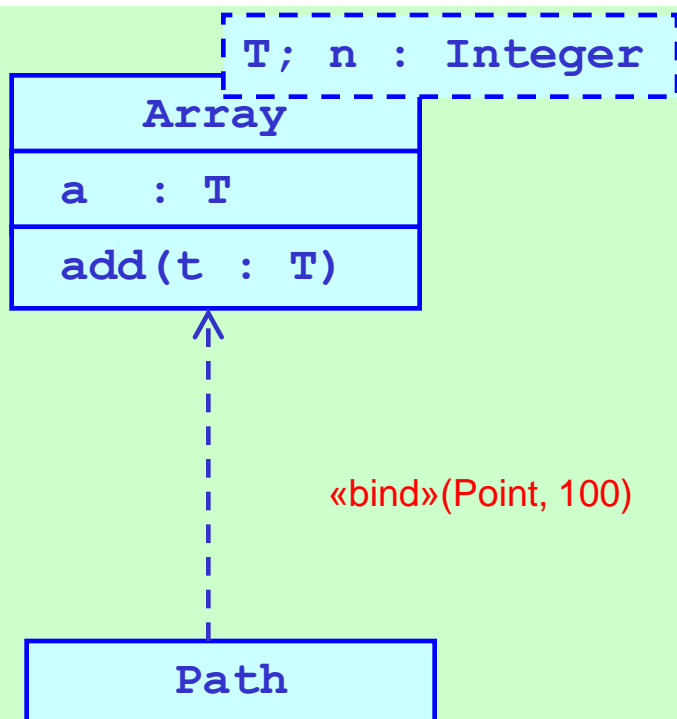

Отношение зависимости связывание

```

// C++
template <class T, int n>
class Array {
public:
    T a;
    void add(T t);
};
  
```

```

// C++
Array<Point, 100> path;
  
```

Отношение зависимости.

Категория зависимости “абстракция”

МГУ им. М.В.Ломоносова. Факультет ВМК.

Романов Владимир Юрьевич ©2024

- Категория зависимости связывание
- Категория зависимости абстракция
- Категория зависимости использование
- Категория зависимости разрешение

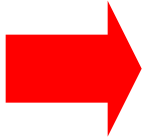

Отношение зависимости.

Изображение зависимостей абстракции

МГУ им. М.В.Ломоносова. Факультет ВМК.

Романов Владимир Юрьевич ©2024



Класс Chess из зависящей от языка реализации модели проектирования уточняет (refines) класс Chess из независящей от языка реализации модели анализа

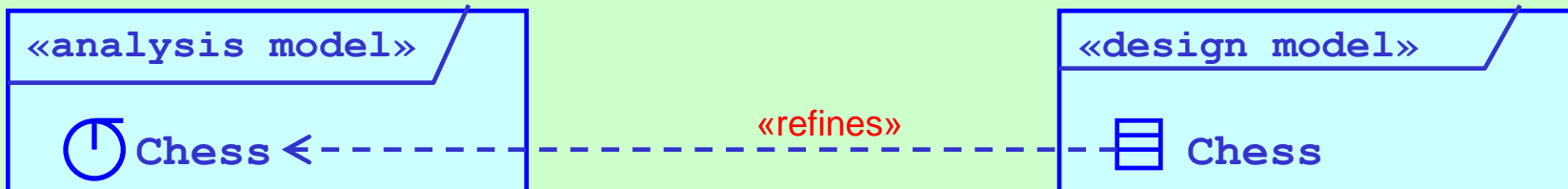

Классы DirectoryPanel и OptionsPanel были созданы из модели проектирования были созданы из спецификации класса ProjectDialog модели анализа

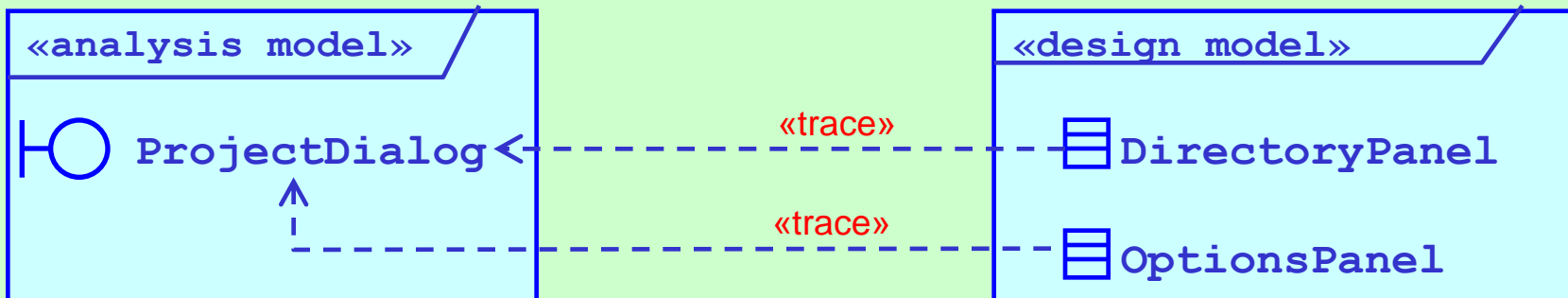

Отношение зависимости.

Категория зависимости “использование”

МГУ им. М.В.Ломоносова. Факультет ВМК.

Романов Владимир Юрьевич ©2024

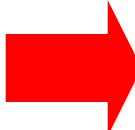
- Категория зависимости связывание
- Категория зависимости абстракция
-  • Категория зависимости использование
- Категория зависимости разрешение

Отношение зависимости.

Изображение зависимости "вызов функции"

МГУ им. М.В.Ломоносова. Факультет ВМК.

Романов Владимир Юрьевич ©2024



Представление графа вызова с помощью отношения зависимости. Порядок вызова не важен.

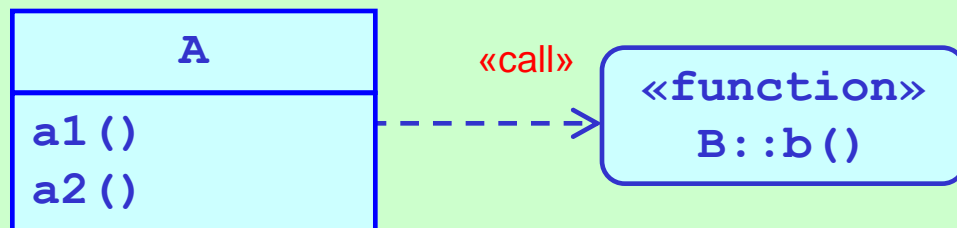

Представление всех функций классов вызывающих функцию B::g().

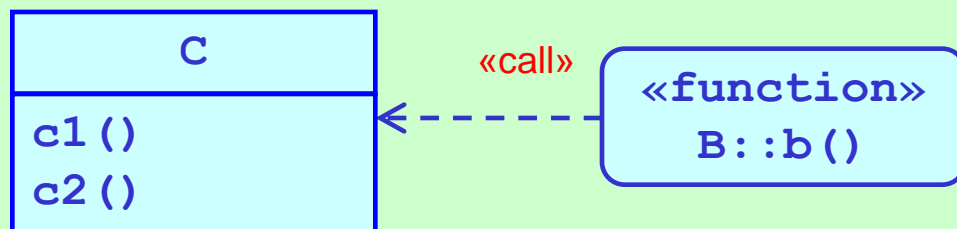

Представление всех функций классов вызываемых функцией B::g().

Изображения зависимости вызова могут быть полезны, например, как комментарии поясняющие вычисленные объектно-ориентированные метрики для функций программы.

Отношение зависимости.

Изображение зависимости "создание экземпляра"

МГУ им. М.В.Ломоносова. Факультет ВМК.

Романов Владимир Юрьевич ©2024

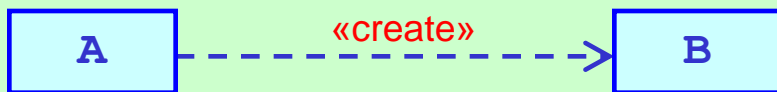

Создание экземпляра класса A приводит к созданию экземпляра класса B

```
// C#
public class A : B {
    public A(string s) : base(s) {}
}
```

```
// Java
public class A extends B {
    public A(string s) { base(s); }
}
```

```
// C++
class A : public B {
public:
    A(std::string s) : B(s) {}
}
```

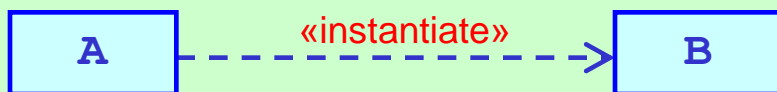

Вызов методов класса A приводит к созданию экземпляра класса B

```
// C#
public class A : B {
    public B f(string s)
        { return new B(s); }
}
```

```
// Java
public class A extends B {
    public B f(string s)
        { return new B(s); }
}
```

```
// C++
class A : public B {
public:
    B f(std::string s)
        { return new B(s); }
}
```

Отношение зависимости.

Изображение зависимости "посылка сигнала"

МГУ им. М.В.Ломоносова. Факультет ВМК.

Романов Владимир Юрьевич ©2024



Выполнение функции A::f() может привести к посылке сигнала OutOfRange

```
// Java
class OutOfRange
extends Exception
{}

class A {
    void f() throws OutOfRange
    {}
}
```

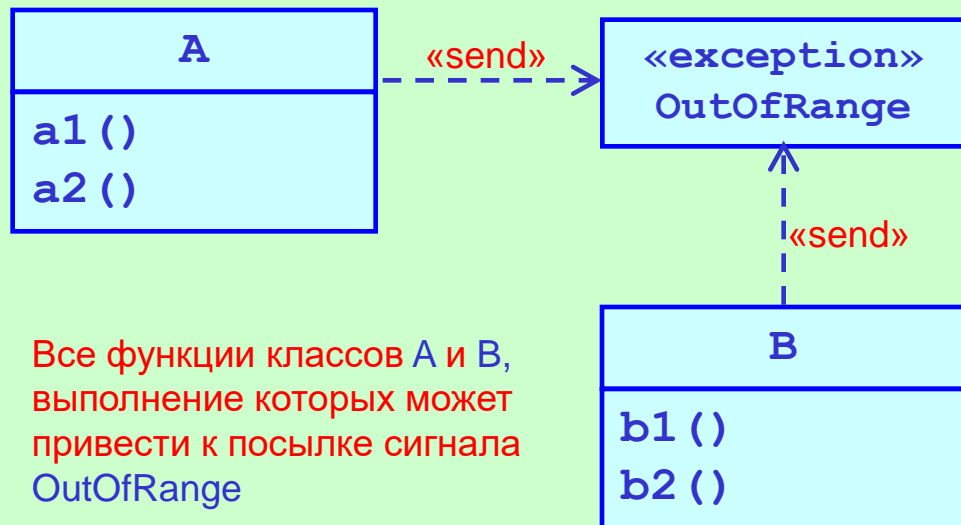

Все функции классов A и B, выполнение которых может привести к посылке сигнала OutOfRange

```
// Java
class OutOfRange
extends Exception
{}

class A {
    void a1() throws OutOfRange {}
    void a2() throws OutOfRange {}
}

class B {
    void b1() throws OutOfRange {}
    void b2() throws OutOfRange {}
}
```

Отношение зависимости. Категория зависимости “разрешение”

МГУ им. М.В.Ломоносова. Факультет ВМК.

Романов Владимир Юрьевич ©2024

- Категория зависимости связывание
- Категория зависимости абстракция
- Категория зависимости использование
- Категория зависимости разрешение

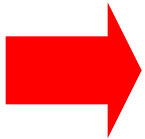

Отношение зависимости.

Изображение зависимости "импорт"

МГУ им. М.В.Ломоносова. Факультет ВМК.

Романов Владимир Юрьевич ©2024

Отношение между пространствами имен. Содержимое пространства имен поставщика полностью или частично копируется в пространство имен клиента.

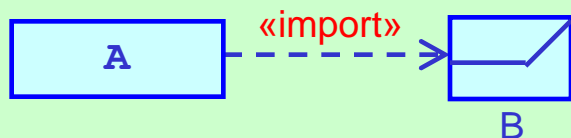

Импорт всего пространства имен **B**.

```
//Java
import B.*;

public class A {}
```

```
// C++
#include "B.h"
using namespace B;

class A {};
```

```
// C#
using B;

public class A {}
```



Импорт класса **C** из пространства имен **B**.

```
//Java
import B.C;

public class A {}
```

```
// C++
#include "B.h"
using B::C;

class A {};
```

```
// В C# импорт класса возможен
// только с новым именем-псевдонимом.
using C_from_B = B.C;

public class A {}
```

Отношение зависимости.

Изображение зависимости "друг"

МГУ им. М.В.Ломоносова. Факультет ВМК.

Романов Владимир Юрьевич ©2024

Клиенту отношения дается доступ ко всем атрибутам и методам класса-поставщика независимо от типа видимости атрибутов и методов.

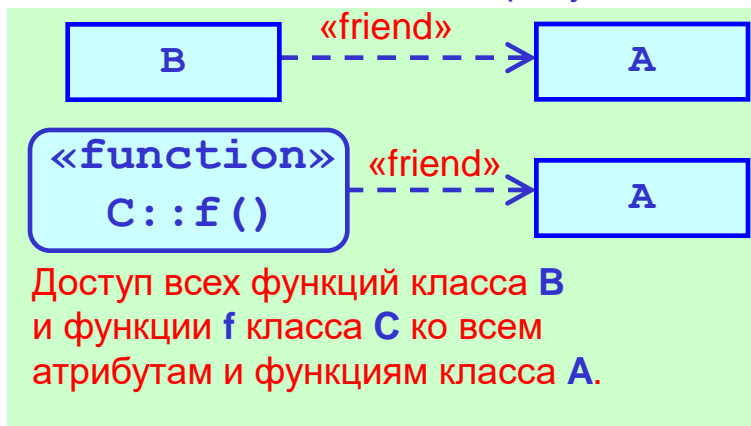

```
// C++
class B, C;
class A {
    friend B;
    friend C.f;
private:    int x;
protected: int y;
};
```

```
class C {
    A a;

    void f() {
        a.x = 1; // Допустимо.
        a.y = 2; // Допустимо.
    }
    void g() {
        a.x = 1; // Не допустимо.
        a.y = 2; // Не допустимо.
    }
};
```

```
class B {
    A a;

    void f() {
        a.x = 1; // Допустимо.
        a.y = 2; // Допустимо.
    }
    void g() {
        a.x = 1; // Допустимо.
        a.y = 2; // Допустимо.
    }
};
```